

# EMICON

INNOVATION AS ENERGY



AN ENEX TECHNOLOGIES COMPANY

## RWS / PWS Kp - Ka - Kh - Ke

GROUPES D'EAU GLACÉE ET POMPES À CHALEUR  
POUR INSTALLATION A L'INTÉRIEUR À CONDENSATION PAR EAU  
AVEC COMPRESSEURS SEMI-HERMÉTIQUES À PISTONS  
(INVERSION DU CYCLE DU CÔTÉ DE L'UTILISATEUR)



### DOCUMENTATION TECHNIQUE D'INSTALLATION D'UTILISATION ET DE MAINTENANCE

Ce manuel d' instructions comprend les documents suivants:

- Déclaration de conformité
- Manuel technique
- Schémas dimensionnels



Instructions composées:  
Consulter la section  
spécifique



Lire et comprendre toutes  
les instructions avant d'uti-  
liser la machine.

A CONSERVER POUR CONSULTATION

Il est interdit la reproduction, stockage ou transmission, même partielle, de cette publication, sous toute forme sans l'autorisation écrite de le fabricant.

Le fabricant peut être contacté pour fournir toute information concernant l'utilisation de ses produits. Le fabricant met en oeuvre une politique d'amélioration continue et de développement de ses produits et se réserve le droit d'apporter des modifications à l'équipement et aux instructions concernant l'utilisation et la maintenance, à tout moment et sans préavis.

## Déclaration de conformité

Nous déclarons sous notre responsabilité que les matériaux fournis se conforment totalement aux directives CEE et EN en vigueur. La déclaration de conformité est jointe à la documentation technique fournie avec l'appareil.

## INDEX

1. INTRODUCTION .....	5
1.1 Informations préliminaires.....	5
1.2 But et contenu de ce manuel.....	5
1.3 Où conserver ce manuel.....	5
1.4 Mise-à-jour des instructions.....	5
1.5 Comment utiliser ces instructions.....	5
1.6 Risques résiduels.....	6
1.7 Directives générales de sécurité.....	7
1.8 Symboles de sécurité.....	8
1.9 Limites d'utilisation et usages interdits.....	8
1.10 Identification de l'unité.....	9
2. SÉCURITÉ .....	10
2.1 Avertissements sur substances toxiques potentiellement dangereuses.....	10
2.2 Manipulation.....	12
2.3 Éviter l'inhalation de concentrations élevées de vapeur.....	12
2.4 Procédures en cas de fuite accidentelle de réfrigérant.....	12
2.5 Informations toxicologiques sur le type de fluide frigorigène utilisé.....	12
2.6 Premiers secours.....	12
3. CARACTÉRISTIQUES TECHNIQUES .....	13
3.1 Description de l'appareil.....	13
3.2 Description de l'accessoire.....	15
3.3 Données techniques.....	17
3.4 Limites de fonctionnement.....	19
3.5 Facteurs de correction.....	20
3.6 Niveaux sonores.....	21
4. INSTALLATION .....	22
4.1 Avertissements généraux et utilisation de symboles.....	22
4.2 Sécurité et santé du personnel.....	22
4.3 Equipement de protection individuelle.....	22
4.4 Réception et contrôle du matériel.....	23
4.5 Transport et manipulation.....	23
4.6 Stockage.....	24
4.7 Déballage.....	24
4.8 Levage et manutention.....	24
4.9 Positionnement et espaces minimum.....	25
4.10 Carte d'interface RS485 (INSE).....	26
4.11 Connexions hydrauliques.....	26
4.12 Caractéristiques chimiques de l'eau.....	28
4.13 Contenu d'eau minimum circuit utilisateur.....	29
4.14 Remplissage circuit hydraulique.....	29
4.15 Vidange du circuit hydraulique.....	29
4.16 Raccordements Electriques: informations préliminaires sur la sécurité.....	30
4.17 Données électriques.....	31
5. ACTIVATION DE L'UNITÉ .....	32
5.1 Contrôles préliminaires.....	32
5.2 Positionnement du contrôle.....	35
5.3 Description du contrôle.....	35
5.4 Liaison clavier déporté.....	37
6. UTILISATION .....	38
6.1 Mise en marche et démarrage initial.....	38
6.2 Mise à l'arrêt.....	39
6.3 Comment changer les points de consignes.....	39
6.4 Touche PROBES.....	40
6.5 Touche ALARM.....	41
6.6 Touche CIRC.....	42

6.7 Touche SERVICE.....	44
6.8 Silencier l'alarme acoustique .....	51
6.9 Arrêt d'urgence .....	51
7. MAINTENANCE DE L'UNITÉ .....	52
7.1 Remarques générales .....	52
7.2 Accès à l'unité.....	53
7.3 Maintenance programmée.....	53
7.4 Contrôles périodiques.....	54
7.5 Réparation de circuit réfrigérant .....	57
8. MISE A L'ARRET DÉFINITIF DE L'APPAREIL.....	58
8.1 Mise hors circuit.....	58
8.2 Élimination, récupération et recyclage.....	58
8.3 Directive RAEE (UE uniquement).....	58
9. RÉOLUTION DES DISFONCTIONNEMENTS .....	59
9.1 Dépannage .....	59
10. SCHÉMAS DIMENSIONNELS .....	61

## 1. INTRODUCTION

### 1.1 Informations préliminaires

Il est interdit la reproduction, stockage ou transmission, même partielle, de cette publication, sous toute forme sans l'autorisation écrite de la société

La machine, à laquelle ces instructions se réfèrent, a été conçue pour les utilisations qui seront présentés dans les sections appropriées, conformément à ses caractéristiques de performance. Exclusion de toute responsabilité contractuelle et non, pour les dommages aux personnes, animaux ou choses, due à une mauvaise installation, réglage et entretien ou à une mauvaise utilisation. Toutes les utilisations non expressément mentionnées dans ce manuel ne sont pas autorisées.

Cette documentation est un support d'information et n'est pas considérée comme un contrat. La société met en oeuvre une politique d'amélioration continue et de développement de ses produits et se réserve le droit d'apporter des modifications à l'équipement et aux instructions concernant l'utilisation et la maintenance, à tout moment et sans préavis.

### 1.2 But et contenu de ce manuel

Ce manuel fournit les informations de base pour l'installation, l'utilisation et la maintenance de l'appareil. Elles ont été rédigées en conformité aux dispositions législatives de l'Union Européenne et aux normatives techniques en vigueur à la date d'émission du manuel. Les instructions incluent les indications nécessaires à éviter des utilisations incorrectes raisonnablement prévisibles.

### 1.3 Où conserver ce manuel

Les instructions doivent être conservées en lieu sûr, à l'abri de poudre, humidité et facilement accessibles aux utilisateurs et manutentionnaires. Les instructions doivent toujours accompagner l'appareil et pour cela doivent être cédées à chaque éventuel utilisateur successif.

### 1.4 Mise-à-jour des instructions

Nous conseillons de vérifier que les instructions soient mises à jour à la dernière version disponible.

Toutes les mises à jour envoyées au client doivent être conservées dans l'annexe de ce manuel.

Le Fabricant est disponible pour fournir toute information concernant l'utilisation de ses produits.

### 1.5 Comment utiliser ces instructions

Les instructions sont partie intégrante de l'appareil.



Les utilisateurs ou les opérateurs doivent nécessairement se référer aux instructions avant toute intervention sur la machine et en chaque occasion d'incertitude concernant le transport, le déplacement, l'installation, l'entretien, l'utilisation et le démontage de la machine.



Dans ce manuel, on a utilisé des symboles graphiques, pour attirer l'attention des opérateurs et des utilisateurs sur les activités à mener en toute sécurité, ces symboles sont indiquées dans les paragraphes suivants.

## 1.6 Risques résiduels

La machine a été conçue de façon à minimiser les risques pour la sécurité des personnes qui vont interagir avec elle. Pendant l'étude du projet, il n'a été pas techniquement possible d'éliminer complètement les causes de risque. Par conséquent, il est absolument nécessaire de faire référence aux prescriptions et les symboles ci-dessous.

PIÈCES CONSIDERES (si présents)	RISQUE RÉSIDUEL	MODE	PRÉCAUTIONS
échangeurs de chaleur	petites coupures	Contact	éviter le contact, utiliser des gants de protection.
ventilateurs et grilles de ventilation	Blessures	insertion d'objets pointus à travers les grilles, tandis que les ventilateurs sont en marche	Ne poussez jamais d'objets d'aucune sorte dans les grilles des ventilateurs.
Intérieure de l'unité: compresseurs et tuyaux du gaz	Brûlures	Contact	éviter le contact, utiliser des gants de protection.
câbles électriques et pièces métalliques	Electrocution, graves brûlures	défaut d'isolement des câbles d'alimentation, pièces métalliques sous tension.	protection adéquate des lignes électriques; soin extrême dans la réalisation de la mise à terre des parties métalliques.
extérieure de l'unité: zone entourant l'unité	empoisonnement, graves brûlures	incendie dû à un court-circuit ou une surchauffe de la ligne d'alimentation du panneau électrique de l'unité.	section des câbles et système de protection de la ligne d'alimentation conformément au règlementation en vigueur
Vanne de sécurité de basse pression	empoisonnement, graves brûlures	pression d'évaporation élevée pour l'utilisation incorrecte de la machine lors des opérations de maintenance.	vérifier soigneusement la valeur de la pression d'évaporation pendant les opérations de maintenance.
Vanne de sécurité de haute pression	empoisonnement, graves brûlures, perte auditive	Intervention de la vanne de sécurité de haute pression avec le compartiment du circuit de réfrigération ouvert	éviter autant que possible l'ouverture du compartiment du circuit de réfrigération; vérifier soigneusement la pression de condensation ; utiliser tous les équipements de protection individuelle prévus par la loi.
Unité	Incendie externe	Incendie causé par calamités naturelles ou combustion d'éléments à proximité de l'unité	Prévoir les dispositifs nécessaires contre l'incendie
Unité	Explosion, lésions, brulures, intoxications, foudroiement pour calamité naturelles ou tremblement de terre.	Casse, affaissement pour calamité naturelle ou tremblement de terre.	Prévoir les nécessaires précautions de nature électrique (disjoncteur et protections des lignes d'alimentation électriques adéquats ; soin maximal dans la liaison à la terre des parties métalliques), et mécanique (ancrages ou plots anti-vibratiles antisismiques pour éviter cassures ou chutes accidentelles).

## 1.7 Directives générales de sécurité

Symboles de sécurité en conformité à la normative ISO 3864-2:



### INTERDICTION

Indique les opérations interdites.



### DANGER

Indique les opérations qui peuvent être dangereuses et/ou interrompre le fonctionnement du matériel.



### ACTION OBLIGATOIRE

Indique une information importante que l'utilisateur doit suivre pour garantir le bon fonctionnement du matériel en toute sécurité.

Symboles de sécurité en conformité à la norme ISO 3864-2:



Le symbole graphique d'avertissement est complété par des informations de sécurité (texte ou autres symboles).

## 1.8 Symboles de sécurité



### DANGER QUELCONQUE

Observer soigneusement toute les indications. Le non respect des consignes peut causer des situation de danger avec consequents blessures des operateurs et utilisateurs.



### RISQUE D'ÉLECTROCUTION

Observer soigneusement les instructions à côté du pictogramme.

Ce symbole indique des composants de l'unité ou, dans ce manuel, des actions qui pourraient causer des risques de nature électrique.



### PIÈCES EN MOUVEMENT

Ce symbole indique les composants en mouvement de l'unité qui pourraient causer des risques.



### SURFACES CHAUDES

Le symbole indique les composants de la machine avec température de surface élevée qui pourraient causer des risques.



### SURFACES TRANCHANTES

Le symbole indique les composants ou les pièces de la machine qui peuvent provoquer des coupures au contact.



### MISE À TERRE

Le symbole identifie le point de la machine pour la mise à terre.



### LIRE ET COMPRENDRE LES INSTRUCTIONS

Lire et comprendre les instructions de la machine avant d'effectuer toute opération.



### MATERIEL A RECYCLER

## 1.9 Limites d'utilisation et usages interdits

La machine a été conçue et construite exclusivement pour les usages décrits dans la section «Restrictions d'utilisation» du manuel technique. Toute autre utilisation est interdite, car elle peut causer des risques pour la santé des opérateurs et des utilisateurs.



L'unité n'est cependant pas adaptée pour opérer dans les environnements:

- En présence d'atmosphères explosives ou très poussiéreuse;
- En présence de vibrations vibrations;
- En présence de champs électromagnétiques;
- En présence d'atmosphères agressives.



### 1.10 Identification de l'unité

Chaque unité dispose d'une plaque signalétique indiquant les informations principales de la machine. Les données de la plaquette peuvent différer de celles présentés dans le manuel technique, puisque dans ce dernier il y a les données de l'unité standard sans accessoires. Pour les informations électriques pas présentes sur la plaquette se référer au schéma électrique. Une reproduction de la plaquette est représentée ci-dessous.

TEL. +39 0543495611 FAX +39 0543 495612 Via A.Volta 49 Meldola FC ITALY		NB 0948							
MODELLO MODEL MODELE MODEL		ANNO DI COSTRUZIONE / PED CATEGORY MANUFACTURE YEAR / PED CATEGORY JAHR VON KONSTRUKT / PED KATEGORIE ANNE DE FABRICAT / CATEGORIE PED	2019 CAT						
MATRICOLA SERIAL NR N° DE SÉRIE STAMM NR		CORRENTE MAX. MAX CURRENT INPUT MAXIMALEN STROM AMPÈRES MAXIMALE	A						
ALIMENTAZIONE ELET. SUPPLY VOLTAGE ALIMENTATION ELECT. SPANNUNG	400 V +/- 10% - 50 Hz +/- 2% - 3 PH - N - GND	ASSORBIMENTO ELETTRICO NOMINALE PUISSANCE ÉLECTRIQUE NOMINALE NOMINAL ABSORBED POWER NOMINALELEISTUNGSANNAHME	kW						
GAS REFRIGERANTE REFRIGERANT RéFRIGÉRIANT KALTEMITTEL	R290 / 3,3	CORRENTE CORTO CIRCUITO SHORT CIRCUIT CURRENT COURANT COURT-CIRCUIT STROM KURZSCHLUSS	kA 10						
CARICA REFRIGERANTE REFRIGERANT CHARGE KALTEMITTEL CHARGE FRIGORIGÈNE	<table border="1"> <tr> <td>C1</td> <td>C2</td> <td>kg.</td> </tr> <tr> <td>C1</td> <td>C2</td> <td>CO2 Ton</td> </tr> </table>	C1	C2	kg.	C1	C2	CO2 Ton	PESO OPERATIVO OPERATING WEIGHT POIDS OPERATION. ARBEITSGEWICHT	kg.
C1	C2	kg.							
C1	C2	CO2 Ton							
LATO BASSA PRESSIONE / LOW PRESSURE SIDE CIRCUIT BASSE PRESSION / NIEDERDRÜCKSEITE		LATO ALTA PRESSIONE / HIGH PRESSURE SIDE CIRCUIT HAUTE PRESSION / HOCHDRÜCKSEITE							
PRESSIONE DI PROGETTO DESING PRESSURE PRESSION DE PROJET DRUCK DES PROJEKTES	-- Bar	PRESSIONE DI PROGETTO PS DESING PRESSURE PS PRESSION DE PROJET PS DRUCK DES PROJEKTES PS	-- Bar						
TEMP. MIN PROGETTO MINI DESING TEMPERATURE KLEINSTE TEMP. DES PROJEKTES TEMP. MOINORE DE PROJET	- 30 °C	TEMP. MIN PROGETTO MINI DESING TEMPERATURE KLEINSTE TEMP. DES PROJEKTES TEMP. MOINORE DE PROJET	- 10 °C						
MAX TEMPERATURA PROGETTO MAX DESING TEMPERATURE MAXIMALE TEMP. DES PROJEKTES MAXIMUM TEMP DE PROJET	+ 54 °C	MAX TEMPERATURA PROGETTO MAX DESING TEMPERATURE MAXIMALE TEMP. DES PROJEKTES MAXIMUM TEMP DE PROJET	+110 GAS °C + 65 LIQU						
		TARATURA ORGANO SICUREZZA SETTING OF SAFETY DEVISE MISE AU POINT DISPOSITIF DE SECURITE EINSTELLWERT ICHERHEITSELEMENT	-- Bar						



La plaquette ne doit jamais être retirée l'appareil.

## 2. SÉCURITÉ

### 2.1 Avertissements sur substances toxiques potentiellement dangereuses

#### 2.1.1 Identification du type de fluide intervenant: R290 (Kp)

**WARNING!**

**The refrigerante R290 (PROPANE) is flammable and it must be handled only by competent and responsible operators, under the conditions specified in the safety regulations in force.**



DO NOT SMOKE

NO NAKED FLAMES





Le réfrigérant utilisé dans les unités est Propane (R290). Sur la base de la Directive 2014/68/EU (ci-après : PED), cette substance est considérée un Gaz (PED, art. 13) du Groupe 1 comprenant les fluides dangereux (extrêmement inflammables).

Sur la base de la norme EN 378-1, all. F, le propane est classifié dans le Groupe A3 (basse toxicité, inflammabilité élevée). Dans le tableau suivant, vous trouverez les informations de sécurité du réfrigérant :

Dénomination chimique	Propane
Désignation (ISO 817)	R290
Formule chimique	C <sub>3</sub> H <sub>8</sub>
Groupe de sécurité (EN378-1)	A3
Classification PED	Group 1 Gaz
Limite inférieur d'inflammabilité (LFL)	0,038 kg/m <sup>3</sup> – 2,1% m <sup>3</sup> /m <sup>3</sup> ( )
Limite supérieur d'inflammabilité (UFL)	0,177 kg/m <sup>3</sup> – 9,8% m <sup>3</sup> /m <sup>3</sup> (1)
Densité de la vapeur (à 25°C, 101,3 kPa)	1,832 kg/m <sup>3</sup>
Densité relative	1,56
Masse moléculaire	44 kg/kmol
Point d'ébullition normal	-42°C
Température d'auto-allumage	470°C
Température d'inflammabilité	-104°C
Potentiel de réduction de l'ozone (ODP)	0
Potentiel de chauffage global (GWP – horizon de temps de 100 ans)	3 (CO <sub>2</sub> = 1)

Il est important d'observer que le propane a une densité supérieure que celle de l'air. Pourtant en case de fuites, il tiendra à s'écouler vers le bas.

#### COMPOSITION CHIMIQUE DU PROPANE UTILISÉ COMME RÉFRIGÉRANT

Quantité de réfrigérant      ≥ 99,5% by mass  
 Impuretés organiques        ≤ 0,5% by mass

1,3 Butadiène (pour chaque hydrocarbure multiple insaturé)	≤ 5 ppm en masse
Normal.Hexane	≤ 50 ppm en masse
Benzène (pour chaque composé aromatique)	≤ 1 ppm en masse
Soufre	≤ 2 ppm en masse
Gaz non condensables	≤ 1,5% en volume de la phase vapeur
Eau	≤ 25 ppm en masse
Contenu d'acides	≤ 0,02 mg KOH/g pour la neutralisation
Résidu d'évaporation	≤ 50 ppm en masse
Particules/solides	Non (inspection visuelle)
Glide de température en évaporation	≤ 0,5 K
Limite pratique (EN378-1, all.F)	0,008 kg/m3
Limite d'exposition pour toxicité élevée (ATEL) / Limite pour privation d'O2	0,09 kg/m3

Le propane présente des problèmes de compatibilité avec quelque type de caoutchouc et plastique, en particulier si chlorurés. Il sera nécessaire d'effectuer des essais de compatibilité sur les matériels critiques.

- **R134a (Ka)**
  - Tétrafluoroéthane (HFC-134a) 100% en poids CAS No.: 000811-97-2
- **R513A (Ke)**
  - 2,3,3,3 - Tétrafluoropropène, 1,1,1,2 - Tétrafluoroéthane (R134a)
- **R1234Ze (Kh)**
  - 2,3,3,3 - Tétrafluoropropène, 1,1,1,2 - Tétrafluoroéthane (R1234Ze)

### 2.1.2 Identification du type d'huile utilisé

L'huile lubrifiante utilisée dans le circuit de réfrigérant de l'unité est de type polyester. Dans tous les cas, se référer toujours à la plaque signalétique du compresseur.



Pour plus d'informations sur les caractéristiques du réfrigérant et de l'huile utilisés, se référer aux fiches des données de sécurité chez les fabricants de réfrigérant et d'huiles lubrifiantes.

Informations écologiques sur les principaux réfrigérants utilisés.



**PROTECTION DE L'ENVIRONNEMENT:** Lisez attentivement les informations écologiques et les instructions suivantes.

### 2.1.3 Persistance et dégradation

Les fluides frigorigènes utilisés se décomposent en basse atmosphère (troposphère) assez rapidement. Les produits de décomposition sont largement dispersibles, ils ont donc une très faible concentration. Ils n'influencent pas le smog photochimique (c'est-à-dire ils ne sont pas parmi les composés organiques volatils VOC, comme établi par l'accord de la CEE). Les réfrigérants utilisés n'endommagent pas la couche d'ozone. Ces substances sont réglementées par le Protocole de Montréal (révision 1992) et le règlement CE n °. 2037/200 du 29 Juin 2000.

### 2.1.4 Effets sur le traitement des effluents

Les rejets dans l'atmosphère de ces produits ne provoquent pas de pollution de l'eau à long terme.

### 2.1.5 Contrôle de l'exposition et protection individuelle

Porter un vêtement de protection et des gants; toujours protéger les yeux et le visage.

### 2.1.6 Limites d'exposition professionnelle:

Valeur limite TLV-TWA: 2500 ppm

## 2.2 Manipulation



Les utilisateurs et le personnel d'entretien doivent être correctement informés sur les risques liés à la gestion des substances potentiellement toxiques. Si ces indications ne sont pas respectées, on peut encourir en blessures ou dommages à l'unité.

### 2.3 Éviter l'inhalation de concentrations élevées de vapeur

La concentration atmosphérique de fréon doit être minimisée le plus possible et maintenue à un niveau minimum, en dessous la limite d'exposition professionnelle. Les vapeurs sont plus lourdes que l'air et des concentrations dangereuses peuvent se former près du sol, où la ventilation est faible. Dans ce cas, assurer une ventilation adéquate. Éviter le contact avec flammes et surfaces chaudes: le propane est hautement inflammable et des atmosphères potentiellement explosives peuvent être créées; des produits de décomposition toxiques et irritants peuvent être formés avec d'autres réfrigérants. Éviter tout contact entre le liquide et les yeux ou la peau.

### 2.4 Procédures en cas de fuite accidentelle de réfrigérant

Assurer une protection individuelle appropriée (en utilisant des moyens de protection respiratoire) pendant les opérations de nettoyage. Si les conditions sont suffisamment sûres, isoler la source de la fuite. Si le montant de la perte est limité, laisser évaporer le matériel à condition que la ventilation soit adéquate. Si la perte est importante, aérez la zone. Contenir les déversements avec du sable, de la terre ou autre matériel absorbant approprié. Empêcher que le réfrigérant pénètre dans les drains, les égouts, les sous-sols, car des vapeurs suffocantes peuvent se former.

## 2.5 Informations toxicologiques sur le type de fluide frigorigène utilisé

### 2.5.1 Inhalation

Une concentration élevée dans l'atmosphère peut provoquer des effets anesthésiants et une perte de conscience. Une exposition prolongée peut provoquer des anomalies du rythme cardiaque et provoquer une mort soudaine. Des concentrations plus élevées peuvent causer l'asphyxie par faible présence d'oxygène dans l'atmosphère.

### 2.5.2 Contact avec la peau

Des éclaboussures de liquides peuvent provoquer des gelures. Probablement il n'est pas dangereux pour l'absorption cutanée. Le contact prolongé ou répété peut causer le dégraissage de la peau entraînant sécheresse, fissures et dermatite.

### 2.5.3 Contact avec les yeux

Des éclaboussures de liquides peuvent provoquer des gelures.

### 2.5.4 Ingestion

Bien que très improbable, il peut causer des gelures.

## 2.6 Premiers secours



Suivez soigneusement les avertissements et les procédures de premiers secours indiqués dans la FICHE DE SÉCURITÉ DU RÉFRIGÉRANT ET DE L'HUILE LUBRIFIANTE téléchargeable à partir des codes QR suivants.



R290



R134A



R1234ze



R513A



OIL

### 3. CARACTÉRISTIQUES TECHNIQUES

#### 3.1 Description de l'appareil

Les groupes d'eau glacée monobloc à condensation par eau et les pompes à chaleur de la série RWS / PWS, sont conçus pour l'installation à l'intérieur et sont particulièrement indiqués pour le refroidissement ou le chauffage de solutions liquides pures, utilisées dans les processus industriels, ou pour les applications de la climatisation, où il est nécessaire de garantir des prestations excellentes et un impact très faible sur l'environnement. Les unités sont projetées pour l'installation à l'intérieur, en conformité aux normes européennes EN 378 et mises au jour suivantes, à installer à l'intérieur de locaux techniques en respectant les normes de sécurité. Selon la puissance frigorifique exigée, ils sont disponibles dans les versions à 1, 2 ou 4 circuits frigorifiques indépendants, avec 1 compresseur par circuit. Grâce aux plusieurs options disponibles, ces groupes sont particulièrement flexibles et s'adaptent facilement à toute installation, où on demande une production d'eau glacée. Toutes les unités sont complètement assemblées et testées à l'usine, fournies avec charge de réfrigérant et huile incongelable. Pourtant, une fois sur site, il faut simplement les positionner et les brancher au réseau électrique et hydraulique

##### 3.1.1 Structure

Structure robuste et compacte, constituée par un socle et châssis en éléments d'acier galvanisé de grande épaisseur, assemblés par des rivets en acier inox. Toutes les parties en acier galvanisé positionnées à l'extérieur sont protégées superficiellement par une peinture à poudre en four de couleur RAL 7035. Le compartiment technique, qui comprend les compresseurs et une partie du circuit frigorifique, est fermée par un cabinet convenable avec du matériel insonorisant. Les pompes à chaleur sont équipées par un bac à condensat avec résistance antigel.

##### 3.1.2 Compresseurs

Les compresseurs utilisés sont du type semi-hermétique alternatif réalisés en conformité aux directives de sécurité en vigueur. Le moteur électrique, prédisposé pour le démarrage à intensités réduites (option PW) est complet de protection thermique (installée dans le tableau électrique). Le système de lubrification forcée est complet de filtres de l'huile et des raccords pour mesurer la pression du lubrifiant par une pompe à haute pression. Chaque compresseur est installé sur des amortisseurs en caoutchouc et équipé de plots et robinets sur le refoulement et l'aspiration, pressostat différentiel électronique de contrôle du niveau de l'huile résistance de carter et senseur de température sur le refoulement pour le contrôle de la température de refoulement du compresseur.

##### 3.1.3 Échangeur côté utilisateur

L'échangeur côté utilisateur est du type à plaques, en acier inox mono ou bi-circuit, isolé thermiquement par du matériel flexible à cellules fermées de grande épaisseur. L'évaporateur est fourni d'un pressostat différentiel de sécurité sur le débit d'eau qui ne permet pas le fonctionnement de l'unité en cas de manque ou de réduction du débit d'eau.

##### 3.1.4 Échangeur régénérateur (seulement RWS Kp/PWS Kp)

Pour garantir une juste valeur de surchauffe du gaz à l'aspiration des compresseurs et une température correcte de l'huile de lubrification, sur chaque circuit frigorifique on installe un échangeur régénérateur à plaques. Cet échangeur sous-refroidit le liquide en sortie de la section de condensation et surchauffe le gaz à la sortie de l'évaporateur, en assurant en même temps soit l'absence de liquide en aspiration au compresseur que la hausse d'efficacité de l'entier cycle frigorifique. Techniquement isolé par du matériel flexible à cellules fermées de grande épaisseur.

##### 3.1.5 Circuit frigorifique

Circuits frigorifiques indépendants, complets de vanne de service pour l'introduction du réfrigérant, sonde antigel, voyant de passage liquide et humidité, filtre déshydrateur et ample surface de filtration, pressostat de sécurité côté haute pression équipé par un raccord pour le branchement au tuyau de déchargement du réfrigérant, détendeur thermostatique de type électronique pour la taille 1001 et à partir de la taille 2402, pressostats réglables et manomètres de haute et basse pression dédiées.\*

Tous les composants du circuit frigorifique sont indiqués pour les hydrocarbures et en particulier pour le propane.

*\* Les unités pompes à chaleur, en ajoute à la vanne 4-voies d'inversion du cycle, sont équipées d'un séparateur gaz/liquide en aspiration et d'un réservoir de liquide dimensionné convenablement.*

##### 3.1.6 Tableau électrique

Le tableau électrique est séparé du compartiment technique, et est réalisé pour éviter l'entrée du réfrigérant en cas de fuite. Le compartiment inverter est séparé et équipé de ventilation. L'unité est préparée pour activer le bloque de l'alimentation électrique en absence de l'alarme fuite réfrigérant (RWS Kp/PWS Kp).

Le tableau électrique de l'unité, conforme aux normatives européennes en vigueur, est réalisé à l'intérieur d'un conteneur métallique avec degré de protection approprié pour une installation à l'extérieur. Les caractéristiques principales sont les suivantes:

- Alimentation triphasée 400V/3ph/50Hz +N en toutes les unités sauf celles spéciales;

- Circuit de contrôle 24Vac avec transformateur d'isolation;
- Circuit auxiliaire 230V avec transformateur d'isolation;
- Protection des compresseurs par fusibles/interrupteur magnétothermique et module thermique (Kriwan);
- Sectionneur mécanique avec bloque-porte;
- Borne auxiliaire pour contacts sec de signalisation et de commande;

Dans le tableau électrique, laquelle porte d'accès est équipée par un interrupteur général, les suivantes composants sont installées:

- Contacteurs;
- Transformateurs;
- Conducteurs numérotés;
- Circuits auxiliaires à basse tension;
- Bornes;
- Cartes électroniques de gestion et de contrôle;

Toutes les unités sont soumises au cycle de sécurité par des tests de continuité du circuit de protection, résistance d'isolation et test de tension (rigidité diélectrique). Le groupe est réalisé par le programme de gestion mémorisé sur le microprocesseur électronique.

Le microprocesseur est constitué par:

- Une carte électronique de contrôle avec les bornes pour la transmission des paramètres de fonctionnement et l'activation des dispositifs de commande;
- Une carte d'interface pour l'utilisateur avec des touches de programmation et écran alphanumérique pour la visualisation des états de fonctionnement, en réalisant, entre eux, les suivantes fonctions principales:
  - ON/OFF de l'unité par clavier ou à distance;
  - Gestion des états d'alerte ou d'alarme;
  - États de fonctionnement des compresseurs;

L'afficheur de l'interface utilisateur du microprocesseur permet, entre autre, de visualiser les informations suivantes :

- Valeurs de paramètres de régulation affichées ;
- Valeurs des variables de fonctionnement ;
- État des entrées et de sorties digitales et analogiques ;
- État de fonctionnement de l'unité ;
- Indications d'alerte et d'alarme ;
- Possibilité de connexion avec système de gestion BMS.

### 3.1.7 Microprocesseur

Microprocesseur électronique de gestion de l'unité, installé dans le tableau électrique, avec fonctions de régulation de la température de l'eau glacée et contrôle à l'entrée de l'évaporateur, contrôlé des paramètres de fonctionnement, compteur d'heures et égalisation des heures de fonctionnement des compresseurs, système automatique de détection des défaillances, mémorisation de l'historique des alarmes, possibilité de gestion et supervision à distance par habilitation de la gestion des protocoles de communication standard.

### 3.1.8 Détecteur de fuite réfrigérant (Seulement pour Kp / Kh)

À la mise en marche de l'unité (Power ON), il y a la chauffe/initialisation du détecteur (durée environ 1 min). Pendant cette période les voyants à l'intérieur du détecteur clignotent, l'alarme fuite de réfrigérant (leakage) et son signal lumineux sur le tableau électrique s'activent, le circuit auxiliaire à 24 Vac n'est pas alimenté et, seulement pour les unités avec propane, la ventilation forcée du compartiment compresseur s'active, par le fonctionnement du ventilateur d'extraction.

Après cette période (environ 1 minute), sans d'ultérieures indications du détecteur, le PLC de contrôle sera alimenté et le groupe est prêt pour le fonctionnement.

En cas d'absence d'alarme fuite réfrigérant, on fait la ventilation forcée cycliquement et d'une manière automatique à toutes les heures pour 2 minutes. On peut fixer des délais différents par un temporisateur.

Au contraire, en cas de pertes de réfrigérant, le détecteur s'active immédiatement, le voyant de signalisation (leakage) s'allume, en coupant l'alimentation au PLC de contrôle et activant le ventilateur d'extraction du compartiment compresseurs, qui reste en marche jusqu'au le voyant signale la présence de réfrigérant.

Le détecteur présente 2 niveaux d'alarme :

- le premier à 20% de la limite inférieure d'inflammabilité (LOWER FLAMMABLE LIMIT – LFL) à réarmement automatique: à la disparition de l'alarme, le ventilateur d'extraction s'arrête et, de conséquence, le voyant de signalisation. Le PLC de contrôle est alimenté de nouveau et l'unité retourne à fonctionner.
- le deuxième à 30% de la limite inférieure d'inflammabilité (LOWER FLAMMABLE LIMIT – LFL) à réarmement manuel : en ce cas le ventilateur d'extraction et le voyant de signalisation resteront activés et le PLC de contrôle restera non alimenté, jusqu'au réarmement

manuel de l'alarme (en coupant l'alimentation au détecteur ou appuyant sur son bouton interne de reset).

*Note: La signalisation par voyant lumineux rouge sur la porte du tableau électrique indique également, outre à la fuite de réfrigérant, l'alarme thermique du ventilateur d'extraction (il faudra pourtant procéder avec le réarmement manuel à l'intérieur du tableau électrique) et, en ce cas spécifique, le ventilateur d'extraction s'arrêtera, il n'y aura plus de ventilation forcée et l'unité sera arrêtée immédiatement (Power OFF).*

*En utilisant l'utile de calibration il est possible de déterminer si le détecteur a besoin d'une calibration (voir "Days left until maintenance" = nombre négatif)*



L'ENTRETIEN ET LE CALIBRAGE PERIODIQUE DU DETECTEUR SONT OBLIGATOIRES (voir chap. Entretien Programmé). Après l'utilisation de 400 jours cumulatifs (en alimentation électrique), le détecteur signale automatiquement l'alarme pour « entretien nécessaire », en arrêtant le groupe. On peut effacer L'alarme seulement après l'entretien.



Après toutes alarmes, le détecteur doit être recalibré.



Le détecteur doit être remplacé si, après la calibration, sa sensibilité se baisse au-dessous du 55%, comme indiqué par le constructeur.



Le détecteur doit être calibré tous les 12 mois. En cas que les normes nationales en vigueur sont plus restrictives, elles doivent être appliquées, même pour l'intervalle minimum de calibration.

### 3.2 Description de l'accessoire

- A+V**     **Ampèremètre + voltmètre:** Dispositif électrique pour mesurer l'intensité de courant et la tension électrique absorbé par l'unité.
- AE**        **Alimentation électrique différente du standard**
- ATEX**     **Déduction pour ventilateur Atex avec déclaration**  
F.D.
- CS**        **Compteur de démarrage compresseur:** Dispositif électromécanique placé à l'intérieur du tableau électrique, enregistrant le nombre total de démarrages du compresseur.
- CTOP**     **Raccordements hydrauliques de sortie sur le toit de l'unité** (pour les tailles 521 à 2102)
- HRV2**     **Double pressostat de sécurité côté haute pression.**
- IH**         **Carte série RS 485:** Carte électronique connectée au microprocesseur, permet la communication entre les unités et un système de supervision. Il est possible de contrôler totalement l'appareil à distance. (En alternative à IH BAC et IWG).
- IH-BAC**    **Interface série pour protocole BACNET:** Carte électronique connectée au microprocesseur qui permet la communication entre les unités et des systèmes de supervision avec protocole BACNET pour contrôler les unités à distance et gérer la télésurveillance. (En alternative à IH et IWG).
- IWG**       **Interface série pour protocole SNMP ou TCP/IP:** Gateway externe à connecter au microprocesseur qui permet la communication entre les unités et des systèmes de supervision avec protocole SNMP ou TCP/IP pour contrôler les unités à distance et gérer la télésurveillance. (En alternative à IH et IH LON).



<b>MF</b>	<b>Moniteur de phase:</b> Dispositif électronique de contrôle de la séquence correcte et/ou de l'absence éventuelle de l'une des 3 phases entraînant la mise hors tension de l'armoire si nécessaire.
<b>MP ADV</b>	Contrôle avancé MP pour MSC- jusqu'à n.2 unités
<b>MS</b>	Jusqu'à deux unités
<b>MSC</b>	<b>Système de contrôle en cascade - jusqu'à n.6 unités</b>
<b>MSHWEV</b>	Surveillance à distance des unités en cascade
<b>OPX</b>	<b>Grand hublot dans le panneau frontal</b>
<b>PA</b>	<b>Supports anti-vibratiles en caoutchouc:</b> Supports anti-vibratiles du type à cloche pour l'isolation de l'unité sur le socle support (fournis en kit), constitués par une base à cloche en fer zingué et mélange en caoutchouc naturel. (En alternative à PM).
<b>PM</b>	<b>Supports anti-vibratiles à ressort:</b> Amortisseurs à ressort pour l'isolation de l'unité sur le socle support, particulièrement indiqués pour l'installation de l'unité dans des environnements difficiles et agressifs (fournis en kit). Ils sont constitués par deux plaques et d'une convenable quantité de ressorts en acier harmonique. (En alternative à PA).
<b>PQ</b>	<b>Interface de programmation à distance:</b> Terminal à distance, permettant d'afficher les valeurs de température détectées par les sondes, les entrées d'alarmes digitales, les sorties et la commande à distance ON/OFF de l'unité, de changer les paramètres, un alarme sonore et l'affichage des alarmes présentes.
<b>PW</b>	<b>Système de démarrage Part-Winding:</b> Démarrage des compresseurs à étages, réduisant d'environ 35% le courant de démarrage de chaque compresseur.
<b>PWS</b>	<b>Contrôle du chauffage et isolation du condenseur</b>
<b>RA</b>	<b>Résistance électrique sur l'évaporateur:</b> Résistance électrique à l'intérieur de l'évaporateur avec fonction antigel et complète d'un thermostat autonome.
<b>RF</b>	<b>Système de mise en phase cosfi <math>\geq 0,9</math>:</b> dispositif électrique constitué par des condenseurs indiqués pour la mise en phase des compresseurs, assurant une valeur du cosfi $\geq 0,9$ , de façon à limiter l'absorption de puissance du réseau.
<b>RL</b>	<b>Relais thermiques des compresseurs:</b> Dispositifs électromécaniques de protection au surcharge des compresseurs.
<b>RP</b>	<b>Récupération partielle:</b> de la chaleur de condensation par des échangeurs à plaques réfrigérant/eau (désurchauffeur), installés toujours en série aux compresseurs. Cette option est utilisée quand l'on veut récupérer partiellement la chaleur de condensation pour produire de l'eau sanitaire.
<b>RV</b>	Couleur RAL personnalisée
<b>TE</b>	<b>Vanne thermostatique électronique:</b> Vanne thermostatique électronique qui réduit le temps de réponse de l'unité. Cette option est conseillée en cas de variations fréquentes de la charge frigorifique pour augmenter l'efficacité du groupe (Déjà présente dans les versions pour basses températures).
<b>VSC</b>	<b>Inverseur sur compresseur:</b> installation d'un inverseur pour le contrôle en fréquence du compresseur (sur les unités jusqu'à 2 compresseurs). Sur les unités à 4 compresseurs, on installe 2 inverseurs.
<b>XW</b>	<b>HiWeb</b>



### 3.3 Données techniques

RWS / PWS Kp		521 VS	591 VS	721 VS	871 VS	1001 VS
Puissance refroidissement	kW	60,3	67,8	81,6	97,5	114,0
puissance absorbée	kW	13,3	15,3	18,4	22,3	27,0
Courant absorbé nominal	A	27,0	28,7	32,2	39,5	48,9
EER	WW	4,54	4,45	4,43	4,37	4,22
SEPR*	WW	5,38	5,25	5,48	5,35	5,25
Circuits	n°	1	1	1	1	1
Compresseurs	n°	1	1	1	1	1
<b>Réfrigérant R290</b>						
Charge fréon	kg	3,0	3,0	4,5	4,5	5,0
Potentiel réchauffement global (GWP)		3	3	3	3	3
Tonnes équivalent CO <sub>2</sub>	t	0,09	0,09	0,14	0,14	0,15
<b>Condensateur <sup>(1)</sup></b>						
Quantité	n°	1	1	1	1	1
Débit d'eau	m <sup>3</sup> /h	12,7	14,3	17,2	20,6	24,3
Perte de charge	kPa	25,2	31,3	16,1	22,2	29,9
<b>Évaporateur <sup>(2)</sup></b>						
Quantité	n°	1	1	1	1	1
Débit d'eau	m <sup>3</sup> /h	10,4	11,7	14,0	16,8	19,7
Perte de charge	kPa	31,9	39,5	17,5	24,1	32,2
<b>Poids</b>						
Poids de transport	kg	716	718	798	876	882
Poids en fonctionnement	kg	720	722	804	882	888
<b>Dimensions</b>						
Longueur	mm	1930	1930	1930	1930	1930
Largeur	mm	1050	1050	1050	1050	1050
Hauteur	mm	1650	1650	1650	1650	1650
<b>Niveaux sonores</b>						
LWA totale de l'unité <sup>(3)</sup>	dB(A)	78	81	81	85	85
SPL totale de l'unité 1m <sup>(4)</sup>	dB(A)	47	49	49	54	54
<b>Alimentation électrique</b>						
Tension/Phases/Fréquence	V/ph/Hz	400/3/50	400/3/50	400/3/50	400/3/50	400/3/50

Conditions de fonctionnement:

(1) Fluide: Eau – Température entrée/sortie: 30/35 °C

(2) Fluide: Eau – Température entrée/sortie: 12/7 °C

(3) Niveau puissance sonore en champ libre selon ISO 3744.

(4) Niveau pression sonore à 10 m en champ libre selon conditions ISO 3744.

\* Calculées selon le Règlement Européen 2015/1095.



Les données du réfrigérant peuvent changer sans autres notices. Il est donc impératif de toujours se référer à l'étiquette argentée placée sur la machine.

RWS / PWS Kp		1402	1702	2102	2404	2904	3404
Puissance refroidissement	kW	162,0	184,0	234,0	286,0	326,0	389,0
puissance absorbée	kW	36,7	43,6	52,8	58,5	71,9	86,7
Courant absorbé nominal	A	63,6	77,1	95,7	113,0	126,0	154,0
EER	W/W	4,41	4,45	4,43	4,89	4,53	4,49
SEPR*	W/W	5,23	5,26	5,12	5,45	5,30	5,25
Circuits	n°	2	2	2	4	4	4
Compresseurs	n°	2	2	2	4	4	4
<b>Réfrigérant R290</b>							
Charge fréon	kg	8,0	8,5	11,0	13,0	17,0	17,0
Potentiel réchauffement global (GWP)		3	3	3	3	3	3
Tonnes équivalent CO <sub>2</sub>	t	0,24	0,26	0,33	0,39	0,51	0,51
<b>Condensateur <sup>(1)</sup></b>							
Quantité	n°	1	1	1	2	2	2
Débit d'eau	m <sup>3</sup> /h	34,2	40,8	49,3	59,2	68,5	81,8
Perte de charge	kW	44,3	39,6	55,5	34,2	28,9	39,6
<b>Évaporateur <sup>(2)</sup></b>							
Quantité	n°	1	1	1	2	2	2
Débit d'eau	m <sup>3</sup> /h	28,0	33,4	40,3	49,2	56,1	66,9
Perte de charge	kPa	20,9	28,8	27,5	16,6	21,1	28,8
<b>Poids</b>							
Poids de transport	kg	1262	1390	1490	2504	2596	2788
Poids en fonctionnement	kg	1276	1404	1516	2534	2626	2818
<b>Dimensions</b>							
Longueur	mm	3420	3420	3420	5650	5650	5650
Largeur	mm	1050	1050	1050	1200	1200	1200
Hauteur	mm	1650	1650	1650	1650	1650	1650
<b>Niveaux sonores</b>							
LWA totale de l'unité <sup>(3)</sup>	dB(A)	86	88	88	90	90	91
SPL totale de l'unité 1m <sup>(4)</sup>	dB(A)	55	57	57	58	58	59
<b>Alimentation électrique</b>							
Tension/Phases/Fréquence	V/ph/Hz	400/3/50	400/3/50	400/3/50	400/3/50	400/3/50	400/3/50

Conditions de fonctionnement:

(1) Fluide: Eau – Température entrée/sortie: 30/35 °C

(2) Fluide: Eau – Température entrée/sortie: 12/7 °C

(3) Niveau puissance sonore en champ libre selon ISO 3744.

(4) Niveau pression sonore à 10 m en champ libre selon conditions ISO 3744.

\* Calculées selon le Règlement Européen 2015/1095.



Les données du réfrigérant peuvent changer sans autres notices. Il est donc impératif de toujours se référer à l'étiquette argentée placée sur la machine.



Pour les données techniques des gammes Ka, Ke, Kh, veuillez vous référer à la fiche technique fournie avec l'offre.

### 3.4 Limites de fonctionnement

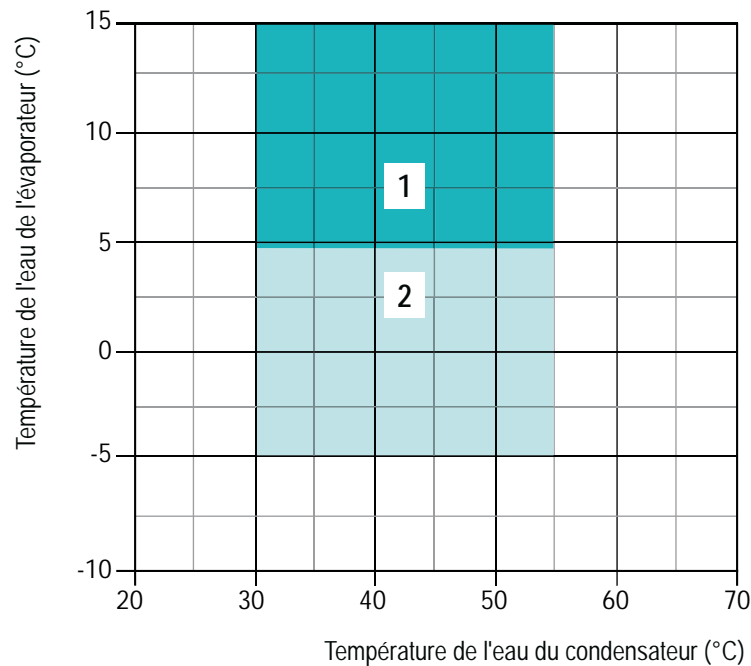

- 1 Unités standard en mode de refroidissement  
 2 Unités standard en mode de refroidissement avec glycol

#### 3.4.1 Débit d'eau échangeur côté utilisateur

Le débit d'eau nominale est calculé sur un écart thermique à l'évaporateur de 5°K. Le débit d'eau maximum admissible est calculée sur un écart thermique de 3°K. Des valeurs supérieures peuvent provoquer des pertes de charge trop élevées. Le débit d'eau minimum admissible est calculé sur un écart thermique de 8°K. Débits d'eau insuffisants peuvent causer température non conformes dans le circuit frigorifique avec conséquence l'intervention des organismes de sécurité et arrêt de l'unité.



Les unités sont assemblées selon les standards techniques et les normes de sécurité en vigueur dans la Communauté Européenne. Les unités ont été conçues exclusivement pour le refroidissement et doivent être destinées à cet usage en conformité aux caractéristiques prestationnelles. Le Fabricant est exempté de toute responsabilité contractuelle et extra-contractuelle pour dommages causés à personnes, animaux et choses dérivant d'erreurs d'installation, réglage et maintenance ou par usage inapproprié. Toutes les applications ne pas explicitement indiquées dans ce manuel ne sont pas admises.



En cas de fonctionnement en dehors de ces valeurs on vous prie de contacter le Fabricant.



Les appareils, en configuration standard, ne sont pas conçus pour installation en milieu salin.

### 3.5 Facteurs de correction

#### 3.5.1 Facteurs de correction avec glycol

Pourcentage de glycol	Point de givrage (°C)	CCF	IPCF	WFCF	PDCF
10	-3.2	0.985	1	1.02	1.08
20	-7.8	0.98	0.99	1.05	1.12
30	-14.1	0.97	0.98	1.09	1.22
40	-22.3	0.965	0.97	1.14	1.25
50	-33.8	0.955	0.965	1.2	1.33

**CCF: Facteur de correction capacité.**

**IPCF: Facteur de correction puissance absorbée.**

**WFCF: Facteur de correction débit eau.**

**PDCF: Facteur de correction pertes de charge.**

Les facteurs de correction du débit eau et des pertes de charge doivent être appliqués aux valeurs obtenus sans glycol. Le facteur de correction du débit eau est calculé de façon à maintenir le même écart qu'on obtiendrait sans glycol. Le facteur de correction des pertes de charge est appliqué à la valeur de débit eau corrigée avec le facteur de correction relatif.

#### 3.5.2 Facteurs de correction différent $\Delta t$

Différence temp. eau (°C)	3	5	8
CCCP	0.99	1	1.02
IPCF	0.99	1	1.01

**CCCP = Facteur de correction puissance frigorifique**

**IPCF = Facteur de correction puissance absorbée**

#### 3.5.3 Facteurs de correction par facteur d'encrassement

Facteur d'encrassement	0.00005	0.0001	0.0002
CCCP	1	0.98	0.94
IPCF	1	0.98	0.95

**CCCP = Facteur de correction puissance frigorifique**

**IPCF = Facteur de correction puissance absorbée**

### 3.6 Niveaux sonores

Mod.	Bande d'octave (Hz)								Lw	Lp1	Lp10
	63	125	250	500	1K	2K	4K	8K			
	dB(A)	dB(A)	dB(A)	dB(A)	dB(A)	dB(A)	dB(A)	dB(A)	dB(A)	dB(A)	dB(A)
<b>521 VS Kp</b>	32,6	58,1	61,5	67,8	74,9	73,9	66,2	65,8	78,5	61,6	46,9
<b>591 VS Kp</b>	35,1	60,6	64,0	70,3	77,4	76,4	68,7	68,3	81,0	64,1	49,4
<b>721 VS Kp</b>	35,1	60,6	64,0	70,3	77,4	76,4	68,7	68,3	81,0	64,1	49,4
<b>871 VS Kp</b>	34,1	58,2	64,2	78,7	80,6	81,7	69,3	68,9	85,5	68,6	53,9
<b>1001 VS Kp</b>	34,1	58,2	64,2	78,7	80,6	81,7	69,3	68,9	85,5	68,6	53,9
<b>1402 Kp</b>	40,6	66,1	69,5	75,8	82,9	81,9	74,2	73,8	86,5	68,6	54,7
<b>1702 Kp</b>	37,2	61,2	67,2	81,7	83,6	84,7	72,3	71,9	88,5	70,7	56,7
<b>2102 Kp</b>	37,2	61,2	67,2	81,7	83,6	84,7	72,3	71,9	88,5	70,7	56,7
<b>2404 Kp</b>	44,2	69,6	73,0	79,3	86,4	85,4	77,7	77,4	90,0	70,6	57,8
<b>2904 Kp</b>	44,2	69,1	73,0	79,3	86,4	85,4	77,7	77,4	90,0	70,6	57,8
<b>3404 Kp</b>	40,2	64,3	70,2	84,7	86,6	87,8	75,3	74,9	91,5	72,1	59,3

Lw: Niveau de puissance sonore calculé selon ISO 3744.

Lp1: Niveau de pression sonore mesuré en champ libre à 1 mètres de l'unité, facteur de directivité Q=2, selon ISO 3744.

Lp10: Niveau de pression sonore mesuré en champ libre à 10 mètres de l'unité, facteur de directivité Q=2, selon ISO 3744.

## 4. INSTALLATION

### 4.1 Avertissements généraux et utilisation de symboles



Avant d'effectuer toute opération chaque opérateur doit connaître parfaitement le fonctionnement de la machine et de ses commandes, doit avoir lu toutes informations contenues dans le présent manuel.



Toute opération effectuée sur la machine doit être exécutée par du personnel qualifié dans le respect des normes nationales du pays de destination.



L'installation et la maintenance de la machine doivent être exécutées dans le respect de la normative nationale en vigueur.



Ne pas s'approcher et n'insérer aucun objet dans les parties en mouvement.

### 4.2. Sécurité et santé du personnel



Le lieu de travail de l'opérateur doit être maintenu propre, ordonné et libre de tout objet qui puisse limiter le mouvement. Le lieu de travail doit être illuminé de manière adéquate aux opérations prévues. Une illumination insuffisante ou excessive peut comporter des risques.



S'assurer de toujours garantir une aération optimale du lieu de travail et que les systèmes d'aspiration soient toujours fonctionnels, en parfait état et conformes aux normes en vigueur.

### 4.3 Equipement de protection individuelle



Les opérateurs qui effectuent l'installation et la maintenance de la machine se doivent de porter les équipements de protection prévus par la loi et indiqués de suite.



Chaussures de protection.



Protection des yeux.



Gants de protection.



Protection Respiratoire.



Protection de l'ouïe.

#### 4.4 Réception et contrôle du matériel

Lors de l'installation ou lorsque on doit intervenir sur l'unité, il est nécessaire de respecter scrupuleusement les instructions énoncées dans ce manuel, observer les indications sur l'unité et encore appliquer toutes les précautions nécessaires. Le non-respect des normes énoncées peut provoquer des situations dangereuses. À la réception de l'unité vérifier son intégrité: la machine a quitté l'usine en parfait état; d'éventuels dommages doivent être immédiatement contestés au transporteur et enregistrés dans le Bon de Livraison avant de le signer. Le Fabricant doit être informée, sous 8 jours, sur l'étendue des dommages. Le Client doit remplir un rapport écrit en cas de dégâts importants.

Avant acceptation contrôler:

- Que la machine n'ait pas subi de dégâts durant le transport;
- Que le matériel livré corresponde à ce qui est indiqué sur le bon de livraison.

#### En cas de dégâts ou anomalies:

- Noter immédiatement les dégâts sur le bon de livraison;
- Informer le Fabricant, sous 8 jours de la réception, sur l'étendue des dommages. Les signalisations au-delà de cette limite ne seront pas prises en compte.
- En cas de dommages importants établir un rapport écrit.

#### 4.5 Transport et manipulation

En conformité à la norme EN 378-1, l'unité peut être classifiée comme un Système Indirect Fermé.

La charge et le type du réfrigérant sont reportés sur la plaquette de l'unité.

Le placement de l'unité doit être choisi en fonction des Limites de Charge imposées par la norme EN 378-1, annexe C et, en particulier, des prescriptions du tableau C.1 pour les réfrigérants du Groupe A1.

La manipulation de l'unité doit être réalisée par du personnel expert, équipé par des dispositifs convenables au poids et aux dimensions de la machine. Pendant la manipulation, l'unité doit être toujours maintenue en position verticale (avec le châssis parallèle au sol).



La société qui s'occupe du transport est toujours responsable d'éventuels dommages pendant le transport, des unités transportées. Avant d'installer et de préparer l'unité à la mise en service, il est nécessaire d'effectuer une inspection visuelle pour vérifier l'intégrité de l'emballage et que l'unité ne présente pas des dommages visibles ou pertes d'huile ou de réfrigérant. Vérifier en plus que l'unité corresponde aux spécifications commandées.



Dommages ou réclamations doivent être signalés au Fabricant ou au Transporteur par écrit sous 8 jours de la réception de la marchandise.



Si un ou plus composants sont endommagés, ne pas mettre en service l'unité et informer tout de suite le Fabricant du problème, en accordant avec lui les actions à prévoir.



Il est envisageable de déplacer l'emballage sur le lieu effectif d'installation. La manipulation interne doit être réalisée avec le plus grand soin, sans utiliser les composants de l'appareil comme point d'appui. Il est essentiel d'éviter tous les dommages pendant la manipulation de l'unité.



Le circuit hydraulique doit être complètement vidangé avant de manipuler l'unité en aucune façon.



Le soulèvement de l'unité doit être vertical, réalisé préférablement par chariot élévateur. Utiliser une poutre de distribution, si on utilise des sangles ou des câbles pour l'élingage, en s'assurant que pas de pression soit présente sur les bords supérieurs de l'unité ou sur l'emballage.

## 4.6 Stockage

Dans le cas où on nécessite de stocker l'unité, la laisser emballée dans un lieu fermé. Si pour une raison quelconque la machine soit déjà déballée suivre les instructions suivantes pour éviter l'endommagement, la corrosion et/ou la dégradation:

- Vérifier que toutes les ouvertures soient bien fermées et celées;
- Pour nettoyer l'unité n'utiliser jamais vapeur ou autres détergents qui pourraient l'endommager;
- Retirer et confier au responsable de chantier éventuelles clefs d'accès au tableau de contrôle.



L'unité peut être stockée à des températures entre -10°C et 50°C. Pendant la période de non-utilisation, pour prévenir la corrosion, des dépôts ou des ruptures causées par la formation de glace, il est essentiel que les échangeurs, coté utilisateur, soient complètement vides, ou équipées avec de l'eau glycolée.

## 4.7 Déballage



L'emballage pourrait résulter dangereux pour les opérateurs.

C'est conseillé de laisser les unités emballées durant toute manutention et d'enlever l'emballage seulement au moment de l'installation.

L'emballage de l'unité doit être retiré soigneusement pour ne pas endommager l'unité.

L'emballage peut être constitué par des matériaux de nature différente (bois, carton, nylon, etc.).



Les matériaux d'emballage doivent être conservés séparément et remis pour le traitement ou l'éventuel recyclage aux entreprises préposées pour réduire l'impact environnemental.

## 4.8 Levage et manutention

Durant le déchargement et la mise en place de l'unité, il faut avoir soin d'éviter des manoeuvres brusques ou violentes afin de protéger les composants internes. Les unités peuvent être soulevées par le biais d'un chariot élévateur ou, en alternative, avec des sangles, toute en faisant attention de ne pas endommager les panneaux latéraux et supérieurs de l'unité. L'unité doit toujours rester en position horizontale durant ces opérations.



Les ailettes des batteries sont tranchantes. Utiliser des gants de protection.

### 4.8.1 Unité avec 1 compresseur

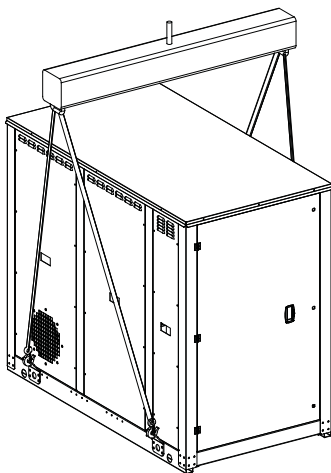

### 4.8.2 Unité avec 2 compresseurs

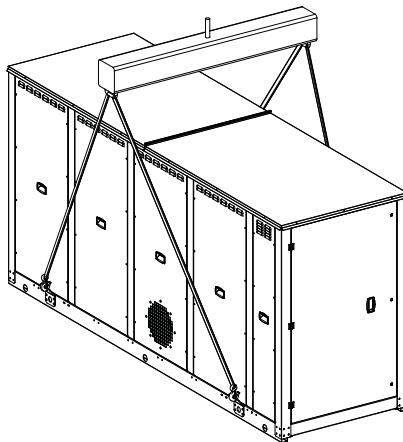

### 4.8.3 Unité avec 4 compresseurs

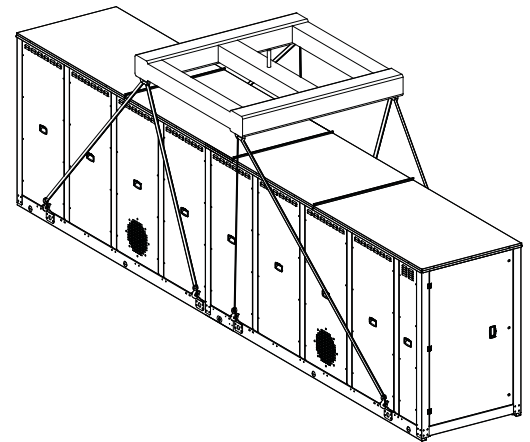



#### 4.9 Positionnement et espaces techniques minimum

Toutes les unités sont conçues et fabriquées pour être installées à l'intérieur, dans des locaux techniques adaptés aux unités chargées en réfrigérant. L'installation doit être effectuée dans le respect total des lois et des règlements locaux en vigueur. Avant de positionner l'unité, il faut vérifier que:

- la surface d'appui est apte à supporter de manière stable le poids de l'unité dans les conditions de fonctionnement;
- des espaces libres adéquats sont prévus autour de l'unité pour la maintenance ordinaire et extraordinaire comme indiqué.

Autour de l'unité, en tous côtés, une zone de respect doit être prévue. Pour une question de sécurité, à l'intérieur de cette zone, aucun appareil, installation ou source d'ignition ne devra pas être installé, et les surfaces ne devraient pas dépasser une température inférieure à 100K de la température d'auto-inflammation du réfrigérant utilisé.

Si l'unité est installée dans une zone avec des présences de classe A (générique) ou classe B (avec supervision) selon la norme EN 378-1, par. 4.2, des dispositions spécifiques, afin que seulement les personnes autorisées se puissent approcher à la machine, en entrant dans la zone de respect, doivent être prévues. En tous les cas, les installations placées en proximité de la machine devraient être remplies avec la sable ou équipées par siphon. Les conduits enterrés devraient être installée à une profondeur de 0,80 m sous le niveau du sol.

Les installations se devraient inspecter au moins tous les 6 mois, pour vérifier que les dispositions pour prévenir la propagation d'atmosphères explosives soient efficaces.



Positionner la machine de façon à garantir l'accès pour maintenance ordinaire et extra-ordinaire. D'éventuels coûts relatifs à plateformes ou moyens de manutention nécessaires pour intervention ne seront pas couverts par la garantie.



Le site d'installation doit être conforme aux normes EN 378 1 et 378 3. Il faut considérer tous les risques survenant d'éventuelles fuites de gaz réfrigérant au moment de l'individuation du site d'installation.



L'unité doit être installée le plus loin possible et, en tous les cas, à une distance de 3 mètres de distance au moins, des installations de drainage ou électriques, de façon d'éviter la propagation d'atmosphères potentiellement explosives, en cas de perte de réfrigérant.

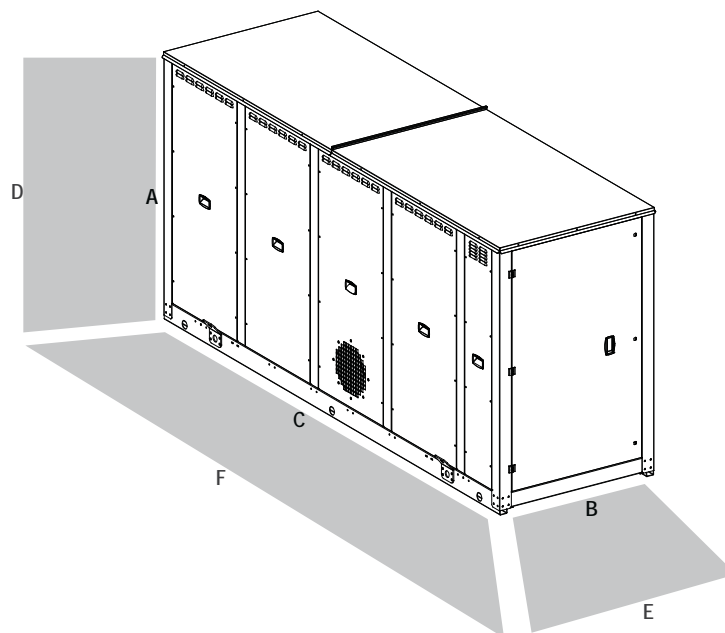

RWS kp	A	B	C	D	E	F
521 VS Kp	1650	1050	1930	2000	2000	2000
591 VS Kp	1650	1050	1930	2000	2000	2000
721 VS Kp	1650	1050	1930	2000	2000	2000
871 VS Kp	1650	1050	1930	2000	2000	2000
1001 VS Kp	1650	1050	1930	2000	2000	2000
1402	1650	1050	3420	2000	2000	2000
1702	1650	1050	3420	2000	2000	2000
2102	1650	1050	3420	2000	2000	2000
2404	1650	1200	5650	2000	2000	2000
2904	1650	1200	5650	2000	2000	2000
3404	1650	1200	5650	2000	2000	2000

#### 4.10 Carte d'interface RS485 (INSE)

Carte d'interface pour se relier au système de supervision (disponible seulement avec système de supervision MODBUS RS485).

L'installation de la carte permettra à l'unité d'être reliée à tout système avec protocole MODBUS RS485. Ce système permet la visualisation déportée de tous les paramètres de fonctionnement de l'unité ainsi que la modification des valeurs. La carte d'interface est généralement installée en usine, dans le cas où elle soit fournie non installée, il est nécessaire de respecter la polarité des connexions comme illustré dans le schéma. L'éventuelle inversion de la polarité va déterminer le bon fonctionnement de l'unité.

Le câble de connexion de la supervision doit être de type téléphonique 2x0,25 mm<sup>2</sup>. L'unité est configurée en usine avec adresse série 1. Dans le cas de système MODBUS il est possible de demander la liste des variables en contactant le SAV.

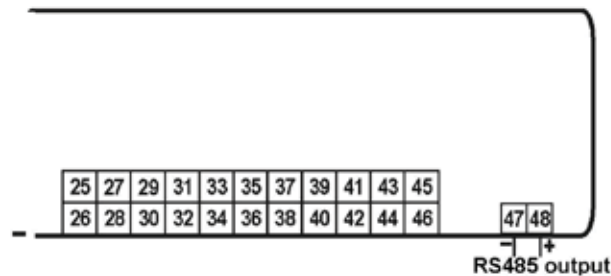

#### 4.11 Connexions hydrauliques

Les connexions hydrauliques doivent être réalisées en conformité aux normes nationales et locales; la tuyauterie doit être réalisée en acier, acier galvanisé, ou PVC. La tuyauterie doit être dimensionnée soigneusement, en accord avec le débit d'eau nominal de l'unité et des pertes de charge du circuit hydraulique. Toutes les liaisons hydrauliques doivent être isolées en utilisant du matériel à cellules fermées d'épaisseur adéquate. L'unité doit être reliée aux tuyaux par le biais de connexions flexibles conçues à cet effet. On recommande d'installer dans le circuit hydraulique les composants suivants:

- Thermomètres à puits pour la détection de la température du circuit.
- Clapets manuels pour isoler le réfrigérateur du circuit hydraulique.
- Filtre métallique (installé sur le tuyaux de reprise) avec maille métallique inférieure à 1 mm.
- Vannes de purge, vase d'expansion, groupe de chargement et vanne de vidange.



Les diamètres des connexions hydrauliques sont indiqués dans le tableau "Données techniques".



Le tuyaux de retour du système doit être en correspondance de l'étiquette "ACQUA UTENZE IN" en cas contraire l'échangeur pourrait givrer.



Il est obligatoire d'installer un filtre métallique (avec un maillage d'au maximum 1mm) sur le tuyau de retour du circuit avec étiquette "ACQUA UTENZE IN". Si le filtre métallique n'est pas présent la garantie est nulle. Le filtre doit être bien nettoyé après la mise en service et contrôlé régulièrement.

La connexion de la machine au circuit hydraulique doit être réalisée par un technicien expert et qualifié, en conformité aux règlements locaux en vigueur.



Il est important que la connexion du groupe à l'installation de façon que la direction du fluide soit dans la bonne direction. À ce regard, les tubes doivent être branchés en respectant les indications reportées en proximité des connexions sur la machine.

Pour le raccordement des tuyauteries à l'évaporateur, il est conseillable de suivre les prescriptions suivantes:

- Raccorder les tuyauteries comme indiqué dans le schéma ci-dessous:

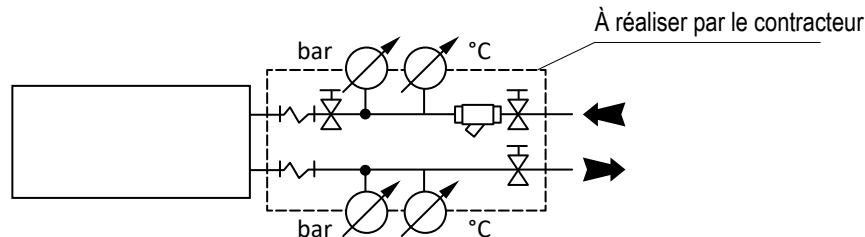

- Pour éviter toute transmission de vibration et pour consentir les dilations thermiques, on conseille d'installer des raccords anti-vibratiles sur les tuyauteries;
- Pour éviter l'accès de saleté et de corps étrangers, il est nécessaire d'installer sur l'entrée de l'unité un filtre mécanique et nettoyable de maille non supérieure à 1 mm et avec un diamètre nominal approprié, pour contenir les pertes de charge.
- On conseille aussi d'installer des robinets d'isolement, en amont et aval du filtre, pour permettre plus facilement les opérations de nettoyage.
- Le positionnement de thermomètres et manomètres près des raccordements d'entrée et sortie de l'unité permet de vérifier plus facilement si elle fonctionne correctement.
- On doit revêtir le système de l'eau glacée par du matériel anti-condensat à cellules fermées, avec des caractéristiques d'isolation thermique, imperméabilité à la vapeur et d'épaisseur appropriés pour les conditions plus lourdes envisageables pendant le fonctionnement et les arrêts du groupe.
- Pour la connexion de l'unité au système hydraulique, on doit utiliser les raccordements prédisposés indiqués sur le schéma annexe au manuel.
- Après la réalisation du circuit et l'installation de l'unité, il est nécessaire d'effectuer une épreuve d'étanchéité de tout le système, pour détecter des possibles fuites et éventuellement de les réparer, avant son remplissage et la mise en service



Après l'épreuve d'étanchéité réalisée avec de l'eau, si on prévoit la mise en fonction du système après un long intervalle de temps ou, de toute façon, que la température ambiante peut descendre à des valeurs près de 0°C ou inférieures, il sera nécessaire de vidanger le circuit ou prévoir une quantité appropriée de liquide antigel.



Dans les cas où le groupe pompe pour la circulation du fluide à l'intérieur de l'évaporateur n'est pas livré avec l'unité, il est nécessaire que les compresseurs démarrent seulement après l'activation de la pompe.



En cas de rupture de l'échangeur côté utilisateur, le fréon peut entrer dans le circuit hydraulique. Installer donc les ouvertures d'aération à l'extérieur en zone ventilé et loin des égouts ou des drainages, où le fréon se pourrait concentrer et créer des atmosphères explosives. Si pas possible, il est nécessaire de suivre les dispositions de la norme EN-378 dans les milieux fermés où ces ouvertures soient présentes.



Toutes les unités sont livrées avec un senseur de débit ou pressostat différentiel. Si ce dispositif est manipulé, enlevé, ou si le filtre à eau n'est pas présent sur l'unité, la garantie est nulle.



Le débit d'eau à travers l'échangeur utilisateur de l'unité ne doit jamais descendre en dessous d'une valeur telle à générer un  $\Delta t$  de 8K aux conditions suivantes:

**Refroidissement:** 30°C Température d'entrée d'eau du condenseur    7°C Temperatura uscita acqua



Au premier démarrage l'unité doit être chargée par de l'eau propre et dont caractéristiques chimiques-physique peuvent prévenir de la corrosion ou tout dépôt. On conseille à ce regard de vérifier toutes années la stabilité du pH.

### 4.12 Caractéristiques chimiques de l'eau

Dans le tableau ci-dessous, on reporte les paramètres principaux, qui déterminent la qualité de l'eau. Il faut de respecter ces valeurs pour prévenir la corrosion ou l'accumulation de tous dépôts, qui compromettent la capacité thermique et la vie utile de l'échangeur côté utilisateur. A ce regard, on conseille de vérifier toutes années les caractéristiques chimiques/physiques de l'eau.

<p><b>Table key</b></p> <p>+ Good resistance under normal conditions</p> <p>0 Corrosion problems may occur especially when more factors are valued 0</p> <p>- Use is not recommended</p>	<p><b>Important Note:</b> The following parameters can also influence the corrosion resistance</p> <p><u>Temperature:</u> The data in the table are based water temperature of 20°C unless otherwise is stated.</p> <p><u>Presence of oxidants</u> in the environment: guidelines regarding the oxygen content are shown in Table 3.</p> <p><u>Product form</u>, heat treatment and presence of intermetallic phases: The data in the table is based on untreated raw material.</p>
------------------------------------------------------------------------------------------------------------------------------------------------------------------------------------------	-------------------------------------------------------------------------------------------------------------------------------------------------------------------------------------------------------------------------------------------------------------------------------------------------------------------------------------------------------------------------------------------------------------------------------------------------------------------------------------

WATER CONTENT	CONCENTRATION (mg/l or ppm)	TIME LIMITS Analyze before	Plate Material		Brazing Material		
			AISI 304	AISI 316	COPPER	NICKEL	STAINLESS STEEL
Alkalinity (HCO <sub>3</sub> <sup>-</sup> )	< 70	Within 24 h	+	+	0	+	+
	70-300		+	+	+	+	+
	> 300		+	+	0/+	+	+
Sulphate <sup>[1]</sup> (SO <sub>4</sub> <sup>2-</sup> )	< 70	No limit	+	+	+	+	+
	70-300		+	+	0/-	+	+
	> 300		+	+	-	+	+
HCO <sub>3</sub> <sup>-</sup> / SO <sub>4</sub> <sup>2-</sup>	> 1.0	No limit	+	+	+	+	+
	< 1.0		+	+	0/-	+	+
Electrical conductivity <sup>[2]</sup> (Refer to Table 3 for oxygen content guidelines)	< 10 µS/cm	No limit	+	+	0	+	+
	10-500 µS/cm		+	+	+	+	+
	> 500 µS/cm		+	+	0	+	+
pH <sup>[3]</sup>	< 6.0	Within 24 h	0	0	0	+	0
	6.0-7.5		+	+	0	+	+
	7.5-9.0		+	+	+	+	+
	9.0-10		+	+	0/+ <sup>[4]</sup>	+	+
	>10.0		+	+	0	+	+
Ammonium (NH <sub>4</sub> <sup>+</sup> )	< 2	Within 24 h	+	+	+	+	+
	2-20		+	+	0	+	+
	>20		+	+	-	+	+
Chlorides (Cl <sup>-</sup> ) (Refer to Table2 for temperature- dependent values)	<100	No limit	+	+	+	+	+
	100-200		0	+	+	+	+
	200-300		-	+	+	+	+
	300-700		-	0/+	0/+	+	-
	>700		-	-	0	+	-
Free chlorine (Cl <sub>2</sub> )	< 1	Within 5 h	+	+	+	+	+
	1-5		-	-	0	+	-
	> 5		-	-	0/-	+	-
Hydrogen sulfide (H <sub>2</sub> S)	< 0.05	No limit	+	+	+	+	+
	>0.05		+	+	0/-	+	+
Free (aggressive) carbon dioxide (CO <sub>2</sub> )	< 5	No limit	+	+	+	+	+
	5-20		+	+	0	+	+
	> 20		+	+	-	+	+
Total hardness <sup>[5]</sup> (Refer to "Scaling Document" for scaling aspect of hardness effect)	4.0 - 11 °dH	No limit	+	+	+	+	+
	70 - 200 mg/l CaCO <sub>3</sub>		+	+	+	+	+
Nitrate <sup>[1]</sup> (NO <sub>3</sub> <sup>-</sup> )	< 100	No limit	+	+	+	+	+
	> 100		+	+	0	+	+
Iron <sup>[6]</sup> (Fe)	< 0.2	No limit	+	+	+	+	+
	> 0.2		+	+	0	+	+
Aluminium (Al)	< 0.2	No limit	+	+	+	+	+
	> 0.2		+	+	0	+	+
Manganese <sup>[6]</sup> (Mn)	< 0.1	No limit	+	+	+	+	+
	> 0.1		+	+	0	+	+

CHLORIDE CONTENT	MAXIMUM TEMPERATURE					
	20°C	30°C	60°C	80°C	120°C	130°C
= 10 ppm	SS 304	SS 304	SS 304	SS 304	SS 304	SS 316
= 25 ppm	SS 304	SS 304	SS 304	SS 304	SS 316	SS 316
= 50 ppm	SS 304	SS 304	SS 304	SS 316	SS 316	Ti
= 80 ppm	SS 316	SS 316	SS 316	SS 316	SS 316	Ti
= 200 ppm	SS 316	SS 316	SS 316	SS 316	Ti	Ti
= 300 ppm	SS 316	SS 316	SS 316	Ti	Ti	Ti
=700 ppm	SS 316	SS 316	Ti	Ti	-	-
=1000 ppm	SS 316	Ti	Ti	Ti	-	-
> 1000 ppm	Ti	Ti	Ti	Ti	-	-

Pour prévenir la corrosion ou l'accumulation de tous dépôts, on recommande de:

- Vidanger l'évaporateur avant toutes opération de manutention;
- Ne pas effectuer des opérations de nettoyage avec des systèmes mécaniques pas appropriés, comme mèches de forage ou jets de pression trop élevés;
- Ne pas effectuer des nettoyages avec des détergents trop agressifs. Vérifier, avant utiliser tous détergents chimiques, la compatibilité avec les matériaux de construction de l'échangeur;
- Pendant les arrêts hivernaux, vidanger soigneusement l'échangeur



En cas de long arrêts, laisser l'échangeur avec de l'eau glycolée ou complètement vide.

#### 4.13 Contenu d'eau minimum circuit utilisateur



Toutes machines frigorifiques nécessitent d'un contenu minimum d'eau à l'intérieur du circuit hydraulique côté utilisateur, dans le but de garantir un bon fonctionnement de l'unité. Une correcte quantité d'eau réduit les anti-courts cycles, en prolongeant ainsi la durée de vie de l'unité.

Pour effectuer le calcul du volume d'eau de l'installation, il faut utiliser les formules suivantes :

$$V_{\min} = 30 \times Q / \Delta t \text{ [ l ]}$$

$$V_{\text{ott}} = 50 \times Q / \Delta t \text{ [ l ]}$$

V<sub>min</sub>: Valeur minimale

V<sub>ott</sub>: Valeur optimale

Q: Débit frigorifique/thermique de l'étage de régulation puissance plus bas de l'unité [ KW ]

Δt = Différence de température entre l'entrée et la sortie

#### 4.14 Remplissage circuit hydraulique

- Avant le remplissage, vérifiez que toutes les vannes de vidange et drainage soient fermées.
- Ouvrez toutes les vannes de l'installation, les vannes de connexion et les vannes de purges.
- Ouvrez toutes les vannes de service.
- Commencez à remplir l'installation en ouvrant lentement les vannes du groupe de remplissage situé à l'extérieur de l'unité.
- Quand l'eau commence à sortir des vannes de purge sur les unités terminales, fermez les et continuez le remplissage jusqu'à ce que le manomètre indique une pression de 1.5 bar.

L'installation doit être remplie à une pression entre 1 et 2 bar. On recommande que cette opération soit répétée après que l'unité a opéré depuis un certain nombre d'heures (en raison de la présence de bulles d'air dans le système). La pression de l'installation devrait être vérifiée régulièrement et si elle tombe en dessous de 1 bar, le contenu d'eau devrait être complété. Vérifiez dans ce cas les joints des jonctions hydrauliques.

#### 4.15 Vidange du circuit hydraulique

- Avant la vidange, positionnez l'interrupteur générale en position "Off"
- Assurez-vous que la vanne du groupe de remplissage est fermée.
- Ouvrez la vanne de vidange à l'extérieur de l'unité et toutes les vannes de purge de l'unité et des unités terminales.



Si le fluide dans le circuit hydraulique contient un additif antigel, il est interdit de le descharger librement car il est polluant. Il doit être récupéré pour une possible réutilisation.

## 4.16 Raccordements électriques: informations préliminaires de sécurité

Le tableau de connexion électrique est placé à l'intérieur de l'unité au sommet du compartiment technique où les différents composants du circuit réfrigérant sont aussi situés. Pour accéder au tableau il faut retirer le panneau frontal de l'unité:



Les connexions électriques doivent être effectuées en conformité au schéma électrique joint à l'unité et des normes de montage locales et internationales en vigueur.



S'assurer que la ligne d'alimentation électrique de l'unité soit sectionnée à mont de la même.  
S'assurer que le sectionneur soit sous clef ou que sur la poignée d'actionnement soit appliqué le panneau correspondant d'avertissement à ne pas opérer.



Il est impératif de vérifier que les tensions d'alimentation correspondent à celles indiquées sur l'étiquette placée sur le panneau frontal de la machine.



Les câbles d'alimentation doivent être protégés à mont contre les effets de court-circuit et de surcharge par un dispositif conforme aux normes en vigueur.



La section des câbles doit être conforme au système de protection et doit tenir compte de tous les facteurs qui peuvent interférer (température, type d'isolation, longueur, etc.).



L'alimentation électrique doit être dans les limites de tension définies: dans le cas d'une non observation de ces conditions, la garantie est nulle.



Le capteur de débit doit être installé et raccordé électriquement en tenant compte des instructions dans le schéma électrique. Ne jamais ponter ou modifier la connexion de ces capteurs sous peine d'invalider immédiatement la garantie sur la machine.



Effectuer toutes les liaisons à la terre prévues par les normes en vigueur.



Avant de démarrer toute opération s'assurer que l'alimentation électrique soit déconnectée.



La ligne d'alimentation et les dispositifs de sécurité hors machine doivent être dimensionnés pour être en mesure de garantir une correcte tension d'alimentation aux conditions maximales de fonctionnement indiquées dans le manuel technique.



### PROTECTION CONTRE LE GEL:

Si le contacteur principal est déclenché toutes les composantes de chauffage électrique et de mise hors gel sont inactives dans l'unité ouverte. Le contacteur central ne devra être déclenché que lors du nettoyage, de l'entretien ou la réparation de l'unité.

On doit alimenter l'unité par un câble à 4 fils (3 phases + terre) si l'alimentation est 400V ( $\pm 10\%$ ) / 3Ph / 50( $\pm 2\%$ ) Hz + terre. Toutefois, des alimentations spéciales sont disponibles sur demande (vérifier la plaque d'identification et le schéma électrique).

Raccorder les phases aux bornes en entrée au sectionneur général et le conducteur de terre à la borne prédisposée. Utiliser un câble de section appropriée et de longueur la plus possible contenue pour éviter des chutes de tension.

Protéger le câble d'alimentation en amont de l'unité par un interrupteur automatique de taille et caractéristiques appropriées. On peut relever la section du câble d'alimentation et la taille de l'interrupteur automatique du tableau composants annexé au manuel, sur lequel on a indiqué aussi la taille du sectionneur général.

La position de l'entrée du câble d'alimentation est indiquée sur le schéma dimensionnel de l'unité annexé au manuel. Il faut de protéger le point d'entrée du câble dans l'unité en conformité aux règlements locaux en vigueur.

Au cas où le câble d'alimentation arriverait au point d'entrée par le dessus, il sera nécessaire de prévoir un pli brise-gouttelette.



Avant d'intervenir sur le système électrique du groupe, il faut contrôler que les circuits électriques de l'unité ne se sont pas endommagés pendant le transport. En particulier, il faut vérifier que toutes les vis des bornes soient bien fixées et que l'isolement des câbles soit intact en en bon état.

#### 4.17 Données électriques



Les données électriques indiquées de suite sont à considérer pour unité standard sans accessoires. Dans tous les autres cas se rapporter aux données électriques indiquées dans le schéma électrique joint.



La tension d'alimentation ne doit pas subir des variations supérieures à  $\pm 10\%$  de la valeur nominale et le déséquilibre entre les phases doit être inférieur à 1% selon la norme EN 60204. Si ces tolérances ne peuvent pas être respectées on vous prie de contacter notre bureau technique. L'utilisation de la machine avec des variations supérieures à celles indiquées au-dessus entraînera la perte de la garantie.

RWS / PWS		521	591	721	871	1001	1402
Alimentation	V/~ / Hz	400/3/50 +GND	400/3/50 +GND	400/3/50 +GND	400/3/50 +GND	400/3/50 +GND	400/3/50 +GND
Unité de contrôle	V	24 Vac	24 Vac	24 Vac	24 Vac	24 Vac	24 Vac
Circuit auxiliaire	V/~	230/1	230/1	230/1	230/1	230/1	230/1
Aliment. des ventilateurs	V/~	400/3	400/3	400/3	400/3	400/3	400/3
Section des câbles	mm <sup>2</sup>	16	16	16	25	35	35
Section PE	mm <sup>2</sup>	16	16	16	16	25	25

RWS / PWS		1702	2102	2404	2904	3404
Alimentation	V/~ / Hz	400/3/50 +GND	400/3/50 +GND	400/3/50 +GND	400/3/50 +GND	400/3/50 +GND
Unité de contrôle	V	24 Vac	24 Vac	24 Vac	24 Vac	24 Vac
Circuit auxiliaire	V/~	230/1	230/1	230/1	230/1	230/1
Aliment. des ventilateurs	V/~	400/3	400/3	400/3	400/3	400/3
Section des câbles	mm <sup>2</sup>	70	95	120	120	150
Section PE	mm <sup>2</sup>	50	50	70	70	95



La section des câbles indiquée dans le tableau est purement indicative. Le dessinateur électrique doit toujours effectuer le dimensionnement des câbles en fonction des caractéristiques de l'installation.

## 5. MISE EN SERVICE

### 5.1 Contrôles préliminaires

Avant de procéder à la mise en service de l'unité il est nécessaire effectuer les contrôles préliminaires de la partie électrique, hydraulique et frigorifique.



Les opérations de mise en service doivent être exécutées en conformité aux instructions des paragraphes précédents.



Jamais éteindre l'unité (pour arrêt temporaire), en actionnant l'interrupteur principal: ce dispositif est à utiliser seulement pour déconnecter l'unité de l'alimentation en absence de passage de courant, par exemple quand l'unité est à l'arrêt. De plus, en absence d'alimentation, les résistances carter ne sont pas alimentées, avec conséquent danger de dommage aux compresseurs au démarrage de l'unité.

#### 5.1.1 Avant la mise en marche



Malfonctionnements ou dégâts peuvent aussi être conséquence de manque de soin durant le transport et l'installation. Avant l'installation ou la mise en marche vérifier l'absence de pertes de réfrigérant causées par l'endommagement de capillaires, connexions des pressostats, tuyaux du circuit frigorifique du à manomission, vibrations durant le transport, mauvaise manipulation sur chantier.

- Vérifier que l'unité soit installé à règle d'art et en conformité aux indications de ce manuel.
- Vérifier les connexions électriques et le correct serrage de toutes les bornes.
- Vérifier que la tension des phases R S T soit celle indiquée sur la plaquette identificative de l'unité.
- Vérifier que l'unité soit reliée à la terre.
- Vérifier l'absence de fuites de fréon, éventuellement à l'aide d'un détecteur de fuite.
- Vérifier l'absence de taches d'huile qui peuvent indiquer une fuite.
- Vérifier que le circuit frigorifique soit en pression: utiliser les manomètres sur l'unité, si présents, ou des manomètres de service.
- Vérifier que toutes les prises de service soient fermées avec les bouchons prévus à cet effet.
- Vérifier que les résistances électriques (si présentes) soient alimentées correctement.
- Vérifier que les liaisons hydrauliques soient installés correctement et que toutes les indications sur les plaquettes soient respectées.
- Vérifier que l'installation soit purgée correctement.
- Vérifier que les températures des fluides soient dans les limites opérationnels et de fonctionnement.
- Avant de procéder à la mise en marche vérifier que tous les panneaux de fermeture soient positionnés et fixés correctement.



Ne pas modifier les liaisons électriques de l'unité sous peine d'annulation de la garantie.



Si présents, les résistances électriques des compresseurs doivent être activées au moins 12 heures avant le démarrage (période de préchauffe) fermant l'interrupteur principal (les résistances sont alimentées automatiquement quand l'interrupteur est fermé). Les résistances travaillent correctement si après quelque minute la température du carter compresseur est 10/15°C supérieure à la température ambiante.



En présence de résistances électriques pour les compresseurs, durant les 12 heures de la période de préchauffe il est important de vérifier si sur l'écran de l'unité est présent le message OFF ou que l'unité est en standby. En cas de démarrage accidentel avant l'écoulement de la période de préchauffe de 12 heures, les compresseurs pourraient s'endommager sérieusement et la garantie sera nulle.



### 5.1.2 Premier démarrage

Le premier démarrage de l'unité doit être effectué par un technicien frigoriste spécialisé et autorisé par le Fabricant.



Avant de démarrer l'unité, vérifier que tous les robinets sur l'aspiration et le refoulement des compresseurs soient ouverts.



Avant de démarrer l'unité pour la première fois ou après une longue période d'arrêt, on doit vérifier que les paramètres affichés sur le microprocesseur soient cohérents avec les conditions de fonctionnement prévues.

Pour mettre en fonction l'unité, il faut tourner le sectionneur général en position ON, pour fournir l'alimentation électrique au groupe. Ensuite, il faut appuyer sur le bouton ON/OFF du clavier du microprocesseur, en le positionnant sur ON.

Si le contact ON/OFF à distance est fermé, l'éventuelle pompe de circulation contrôlée par le microprocesseur démarrera immédiatement. Après un certain délai, dont la valeur est affichée sur le microprocesseur, les ventilateurs commencent à fonctionner et, ensuite, les différents compresseurs, sur la base de la puissance frigorifique nécessaire pour satisfaire la charge thermique présente.

Une fois que l'unité atteint un régime de fonctionnement stable, le technicien qui est en train de faire la mise en service devra relever les paramètres opératifs du group et vérifier que:

- Les pressostats de sécurité de haute pression fonctionnent, soient installés et réglés correctement;
- Sur les soupapes de sécurité externes soit indiqué la pression de calibrage et que la valeur soit celle prévue;
- Il n'y a aucune fuite de réfrigérant.

On doit enregistrer les données relevées sur le Rapport de Mise en Service, en pièce jointe au manuel.



Une copie du Rapport de Mise en Service, remplie en toute part, doit être envoyée au Fabricant, pour rendre opérative la garantie de l'unité.



Pendant les opérations de mise en service, le technicien doit vérifier que les dispositifs de sécurité (pressostats de haute et basse pression, pressostat différentiel eau, thermostat antigel, etc.) et de contrôle (thermostat de régulation, dispositif de réglage de la pression de condensation, etc.) fonctionnent correctement.

### 5.1.3 Points de consigne d'usine

Dispositif		Set-point			Différentiel			Type Reset
		Ka / Ke	Kp	Kh	Ka / Ke	Kp	Kh	
Thermostat antigel	°C	4,5	4,5	4,5	2	2	2	Manuel
Soupape sécurité haute pression	Bar	27	23	27	---	---	---	----
Pressostat haute pression	Bar	25	22	19	---	---	---	Manuel
Pressostat basse pression	Bar	1,2	2,3*	0,4	0,4	0,7	0,7	Automatique

\* Eau en sortie +7 °C



Dans le cas où le mode de fonctionnement soit chaud/froid seul (sans production d'ECS) le paramètre FS1 doit être modifié de 2 à 1 pour prévenir les alarmes de configuration. En cas de nécessité contactez le fabricant.

#### 5.1.4 Contrôles durant le fonctionnement

- Contrôler la rotation des compresseurs et des ventilateurs. Si la rotation n'est pas correcte, déconnecter immédiatement l'interrupteur général et inverser les phases d'alimentation principale de façon à inverser le sens de rotation des moteurs.
- Après quelques heures de fonctionnement, vérifier que l'indicateur de liquide ait la partie centrale de couleur verte: si elle devait être jaune, on pourrait avoir de l'humidité dans le circuit. Dans ce cas il est impératif d'effectuer une déshydratation du circuit (à exécuter exclusivement par du personnel qualifié). Contrôler qu'il n'y ait pas de bulles d'air dans l'indicateur de liquide. En présence de bulles il est nécessaire d'intégrer la charge de fréon. La présence de quelque bulle de vapeur est tout de même admissible.

#### 5.1.5 Soupapes de sécurité

Les raccords de sortie des soupapes de sécurité externes installés sur l'unité sont prédisposés avec une connexion filetée, pour être raccordées à une tuyauterie d'échappement en zone sûre, à une hauteur pas inférieure à 3 mètres du condenseur ou à une distance de 3 mètres minimum de la machine ou d'autres sources d'ignition. Les soupapes doivent être canalisées singulièrement par des tuyauteries en métal jusqu'à un endroit où le réfrigérant déchargé ne puisse provoquer aucun dommage à personnes ou biens.



Le réfrigérant qui sort des soupapes de sécurité est un gaz à haute pression et haute température qui sort à grande vitesse. L'écoulement peut causer des dommages aux biens et aux personnes qu'il touche directement.



L'ouverture des soupapes de sécurité s'accompagne de l'émission d'un bruit dont l'intensité peut endommager l'audition des personnes situées à proximité immédiate.

Les tuyauteries doivent avoir un diamètre non inférieur à celui de la connexion d'échappement des soupapes de sécurité; les pertes de charges du réfrigérant sur le circuit doivent être les plus basses possible et, de toute façon, ne doivent pas provoquer de réductions du débit des soupapes.

La sortie des tuyauteries doit être réalisée pour éviter que la pluie, la neige, glace ou saleté puissent s'accumuler et boucher les tuyauteries.

L'échappement des soupapes doit se faire à une distance appropriée des autres équipements ou sources d'allumage; le réfrigérant échappé ne doit pas rentrer par hasard dans les bâtiments ou les milieux fermés.

En tout cas, les tuyauteries éventuelles sur l'échappement des soupapes de sécurité doivent être réalisées en conformité aux lois et aux règlements en vigueur.

## 5.2 Positionnement du contrôle



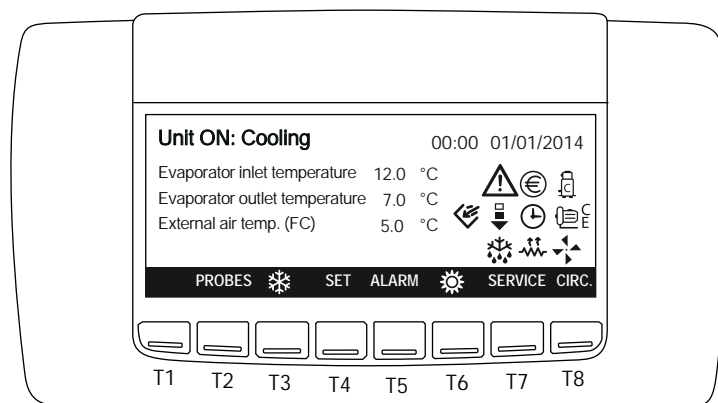

## 5.3 Description du contrôle



### 5.3.1 Icônes de l'afficheur

Icône	Signification	Icône	Signification
	Au moins un compresseur en fonction.		Résistances antigel en fonction.
	Pompe en fonction.		Mise à l'arrêt automatique ou mode économie d'énergie actifs.
	Ventilateurs en fonction.		Free cooling en fonction (non disponible).
	Clignote pour indiquer qu'une alarme est active.		Eau chaude sanitaire (non disponible).
	Fonctionnement en mode économie d'énergie.		Dégivrage en cours.
	Délestage compresseur en cours (non disponible).		

### 5.3.2 Fonction des touches

T2:	<b>PROBES</b>	Visualisation lecture sondes.
T3:		Mise en marche unité en mode froid.
T4:	<b>SET</b>	Accès au mode visualisation et modification des points de consigne.
T5:	<b>ALARM</b>	Visualisation et reset alarmes.
T6:		Mise en marche unité en mode chaud (non disponible).
T7:	<b>SERVICE</b>	Accès au menu SERVICE.
T8:	<b>CIRC</b>	Accès aux informations de circuit (état compresseurs, état pompes eau, état sondes....).

Quand l'unité est en marche, l'affichage sera le suivant:

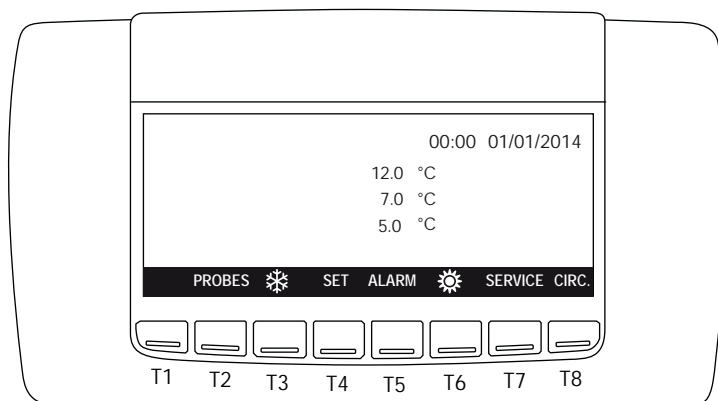

## 5.4 Liaison clavier déporté

### 5.4.1 Connexion de le clavier déporté (VGI890)

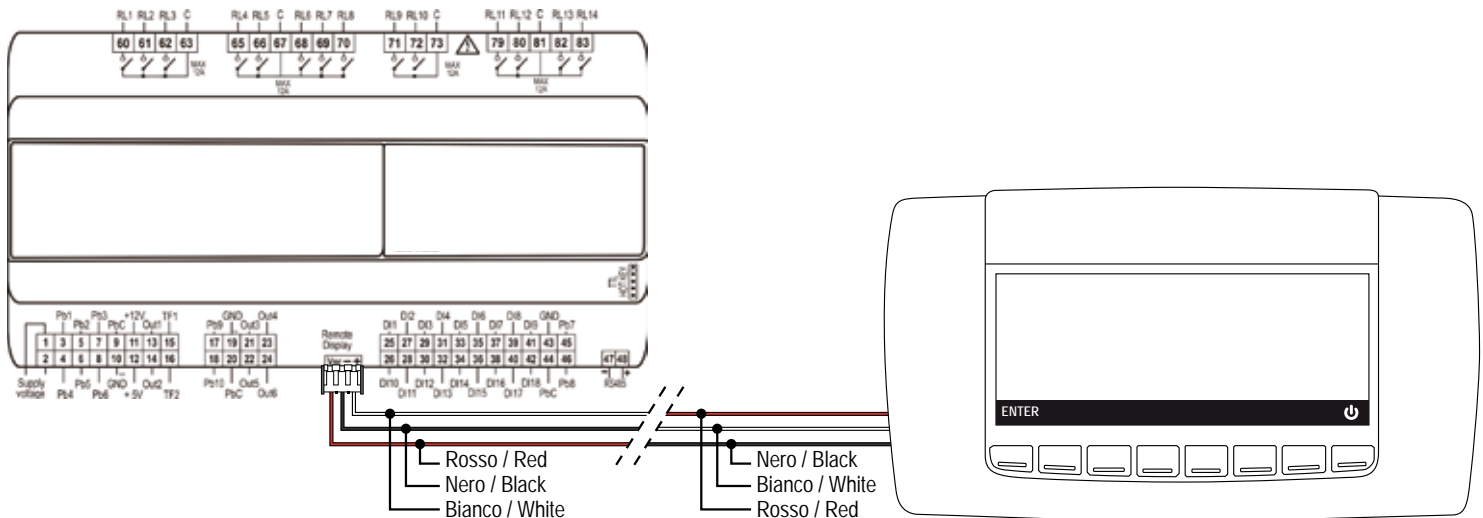

L'opérateur doit rester très vigilant lors de la liaison entre l'afficheur et le contrôle lepour éviter des dommages irréparables au contrôle et/ou à l'afficheur

- En absence d'alimentation, le clavier ne fonctionne pas.
- En absence de communication, le clavier affiche "noL" (no lien).

### 5.4.2 Schéma de raccordement clavier déporté

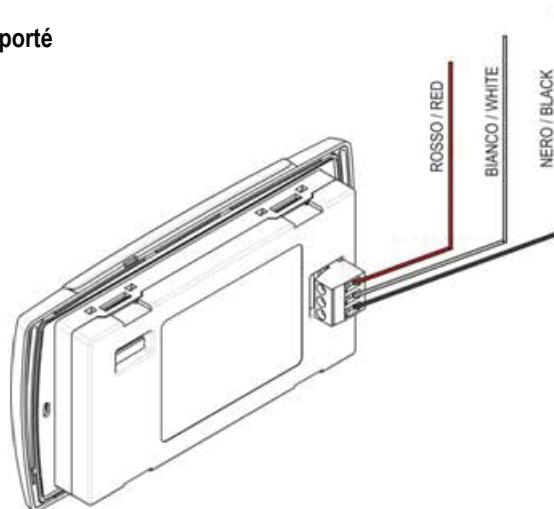

### 5.4.3 Schéma de montage mural

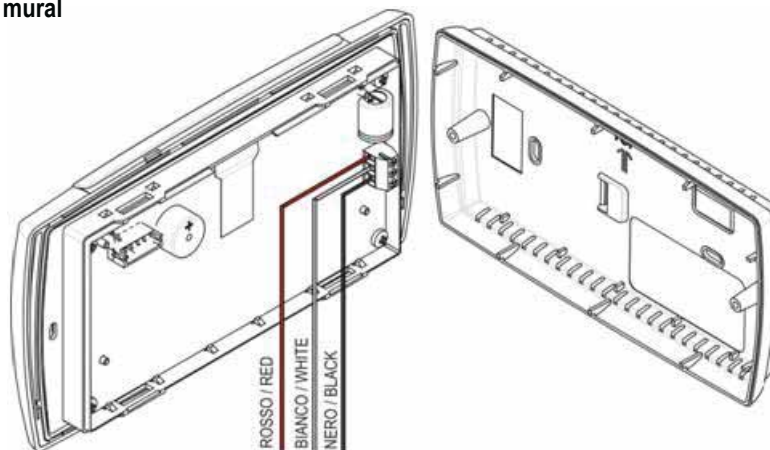

## 6. UTILISATION



### 6.1 Mise en marche et démarrage initial

Mise en marche et à l'arrêt de l'unité peuvent être effectués par:

- clavier
- ON/OFF déporté

#### 6.1.1 Mise en marche de l'unité par clavier

#### 6.1.2 Mode froid

Pour allumer l'unité en mode froid, appuyer la touche . L'icône  apparaît sur l'afficheur.

Si nécessaire, commence la temporisation du compresseur et l'icône correspondante clignote. La pompe à eau sera activée après quelque seconde, successivement, une fois la temporisation terminée, le compresseur démarre et l'icône reste allumé. L'écran visualise la température de retour eau utilisateur et la température de retour eau chaude sanitaire.

Avec unité en veille on peut:

- Afficher les valeurs relevées
- Gérer les alarmes, visualisation et report.



N'éteindre jamais l'unité par l'interrupteur principal: il est à utiliser exclusivement pour mettre hors tension l'unité une fois à l'arrêt. La disjonction empêche entre autre l'alimentation des résistances carter, avec risque de casser les compresseurs au démarrage.

Le clavier ci-dessous illustre l'affichage typique lors du fonctionnement:

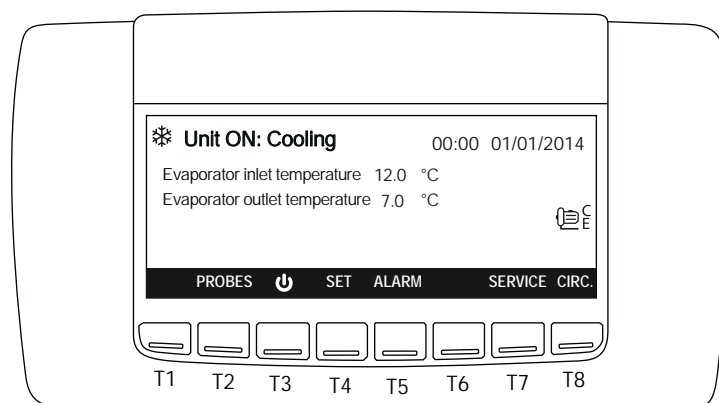

#### 6.1.3 Mode froid

Pour allumer l'unité en mode froid, appuyer sur la touche . L'icône  apparaît sur l'afficheur.

Si demandé, commence la temporisation du compresseur et l'icône correspondante clignote. La pompe à eau sera activée après quelque seconde, successivement, une fois la temporisation terminée, le compresseur démarre et l'icône reste allumé. L'écran visualise la température de retour eau utilisateur et la température de retour eau chaude sanitaire.

### 6.1.4 Mise en marche de l'unité par entrée numérique

Si l'unité est mise à l'arrêt par entrée numérique, l'affichage sera le suivant:

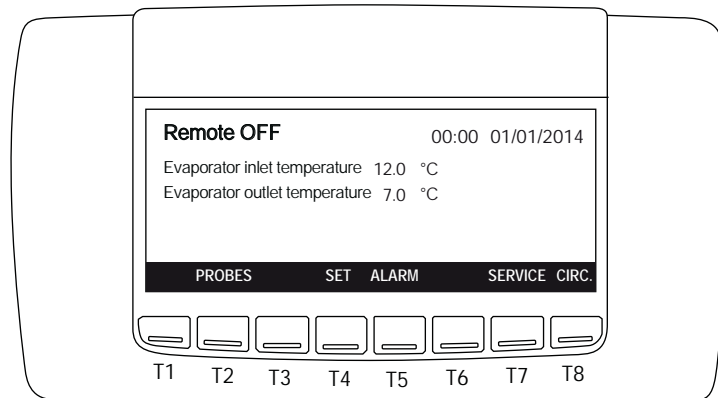

Quand l'entrée numérique est inactive, l'unité est à l'arrêt.

- L'entrée numérique est prioritaire sur le clavier
- L'unité peut être mise en marche et à l'arrêt seulement si l'entrée numérique est activée

### 6.2 Mise à l'arrêt

Pour éteindre l'unité appuyer la touche T3 .

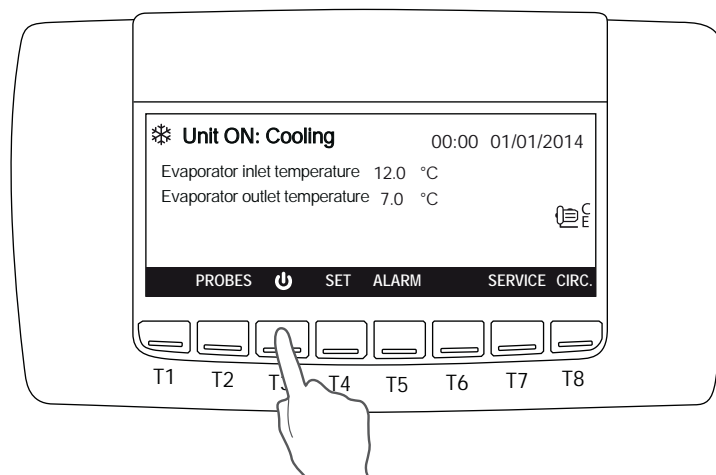

### 6.3 Comment changer les points de consignes

Pour modifier les points de consigne, de l'écran d'accueil, appuyer SET.

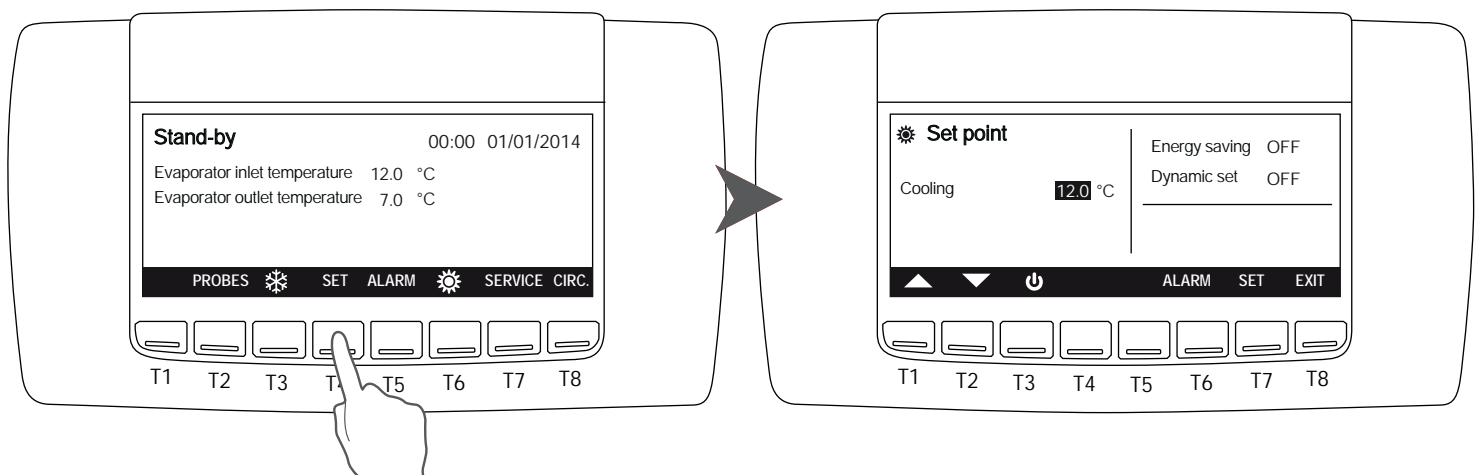

Pour modifier les valeurs, positionner le curseur sur la valeur désirée avec T1; appuyer SET pour sélectionner, la valeur commence à clignoter, modifier avec T1 et T2. Une fois atteinte la valeur désirée appuyer SET pour confirmer.

Le curseur se positionnera sur la valeur suivante, pour la modifier répéter l'opération ci-dessus. Dans cet affichage on peut visualiser (mais pas modifier) le mode économie d'énergie et le point de consigne dynamique

Appuyer EXIT pour revenir à l'écran d'accueil.



Tous les points de consigne réfèrent à la température de retour. Si on demande eau chaude à 45°C et le Dt est 5°C, le point de consigne doit être réglé à 40°C. Au cas où le Dt soit 8°C, le point de consigne doit être réglé à 37°C. Si on demande eau froide à 15°C et le Dt est 5°C, le point de consigne doit être réglé à 20°C. Si le Dt est 8°C, le point de consigne doit être réglé à 23°C

### 6.3.1 Consignes

Les consignes modifiables par l'utilisateur sont:

Fonction	Limites d'ajustement	Valeur par défaut
Consigne refroidissement	10÷25°C	23°C
Password	(Contacter le SAV)	



Les unités sont fournies d'un système de contrôle très sophistiqué avec beaucoup d'autres paramètres qui ne sont pas réglables par l'utilisateur final; ces paramètres sont protégés par le mot de passe du Fabricant.

### 6.4 Touche PROBES

Pour visualiser tous les paramètres mesurés par les sondes de l'unité appuyer la touche PROBES;

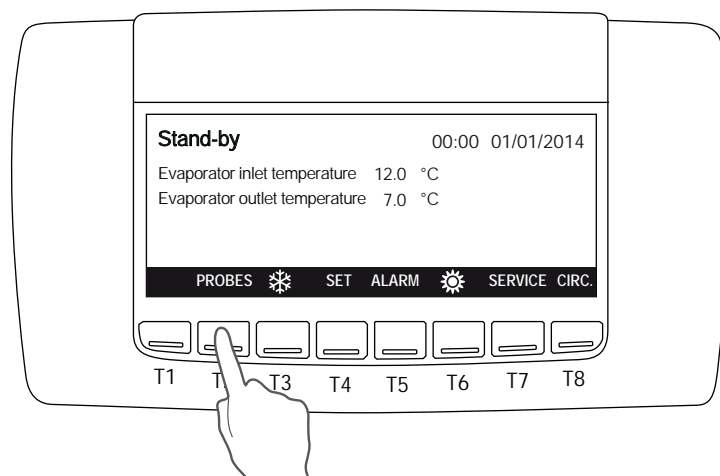



En appuyant la touche T5, on visualisera d'autres valeurs relatives au circuit.

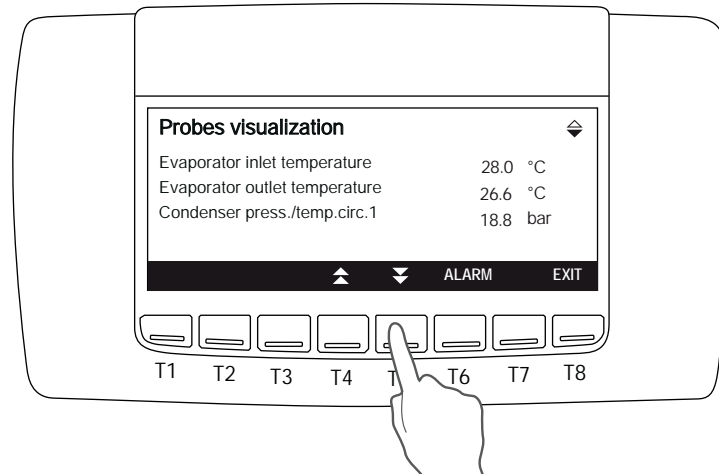

Appuyer **EXIT** pour revenir à l'écran principal.

## 6.5 Touche ALARM

Quand une alarme est active, sur l'afficheur le symbole  clignote.

Pour visualiser l'alarme appuyer **ALARM** :

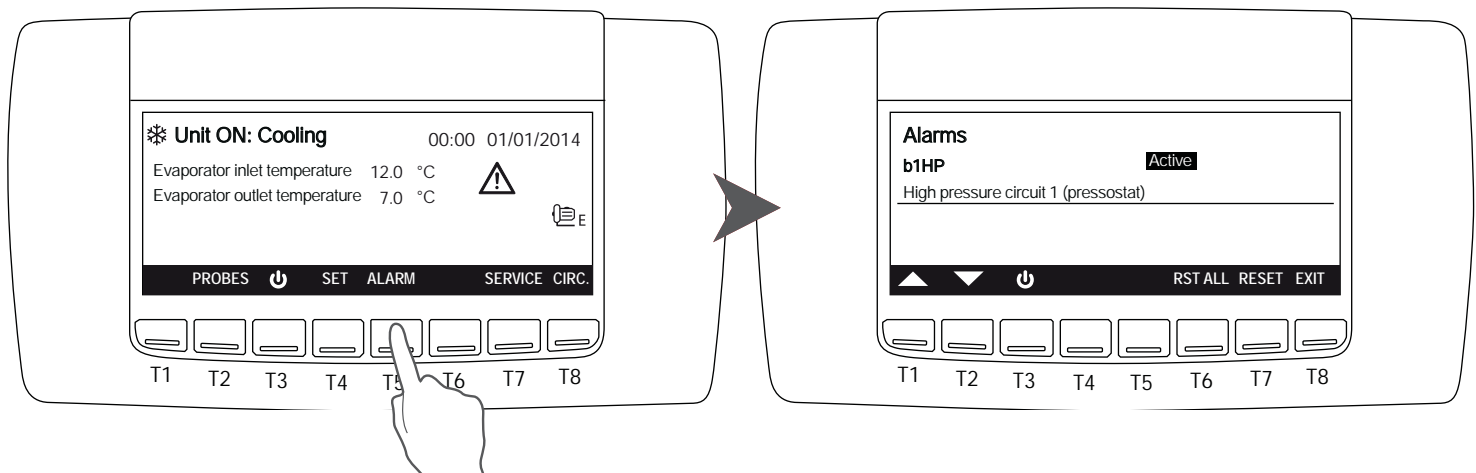

On a trois familles d'alarme:

- **Resettables:** dans ce cas, l'alarme n'est plus active et peut être remise à zéro. Positionner le curseur sur l'alarme avec les touches T1 et T2 et appuyer **RESET**.
- **Password:** l'alarme n'est plus active, mais un mot de passe est nécessaire pour le remettre à zéro (contacter le Fabricant).
- **Active:** l'alarme est encore active.

En présence de plusieurs alarmes signalées, on peut les effacer toutes en même temps en appuyant **RST ALL**.  
En tout cas, toutes les alarmes, même si remise à zéro, restent mémorisés dans l'historique alarmes.

## 6.6 Touche CIRC

Appuyer sur CIRC pour visualiser les différents paramètres de l'unité:

Appuyer sur T4 ou T5 pour passer d'un affichage à l'autre T1 et T2 pour parcourir le menu. Appuyer sur ENTER pour visualiser les paramètres.

**Compresseurs;** l'affichage montre les compresseurs présents en chaque circuit et leur état de fonctionnement.

**Couleur noir:** compresseur en fonction

**Couleur blanc:** compresseur en veille

Si on utilise des compresseurs en modulation (typiquement compresseurs à vis ou inverter) une icône à droite du compresseur montre le niveau de modulation.

Si on utilise des compresseurs tout ou rien (Scroll) aucune icône est visualisée.

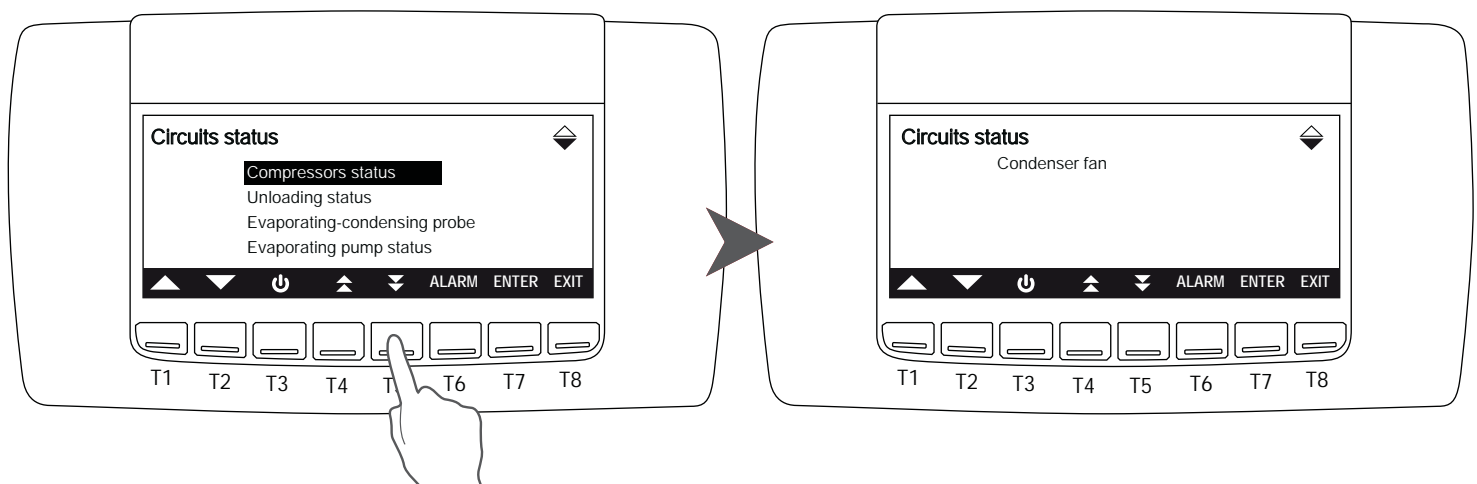
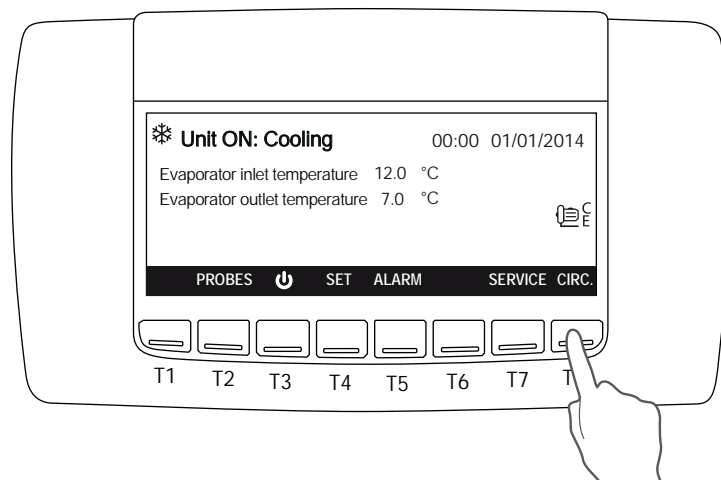

État compresseurs, circuits

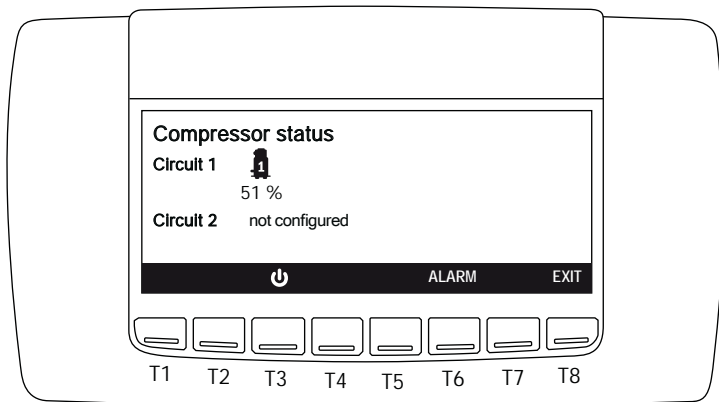

État délestage circuits

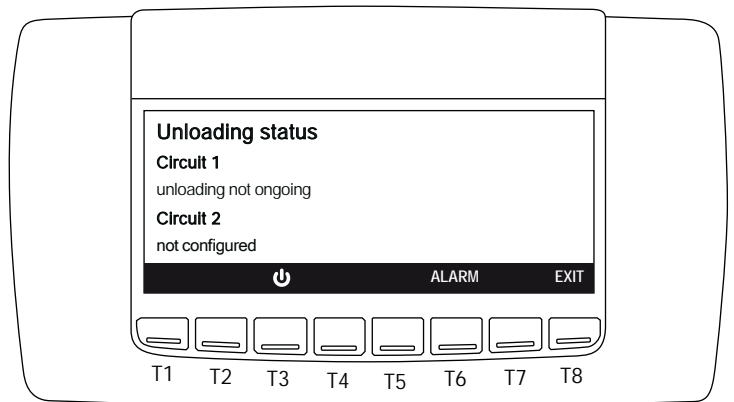

Sondes condensation, évaporation

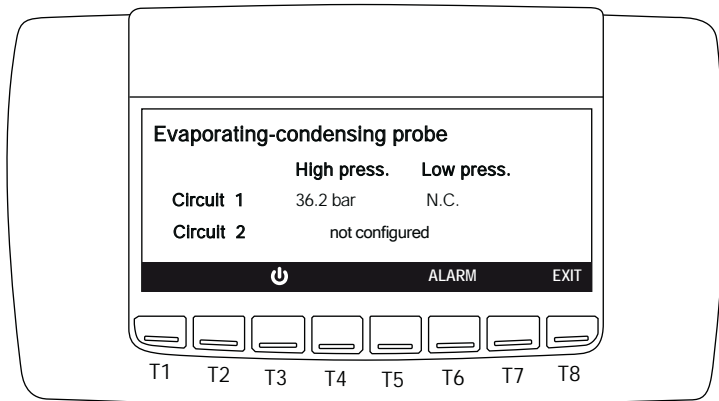

État pompe évaporateur

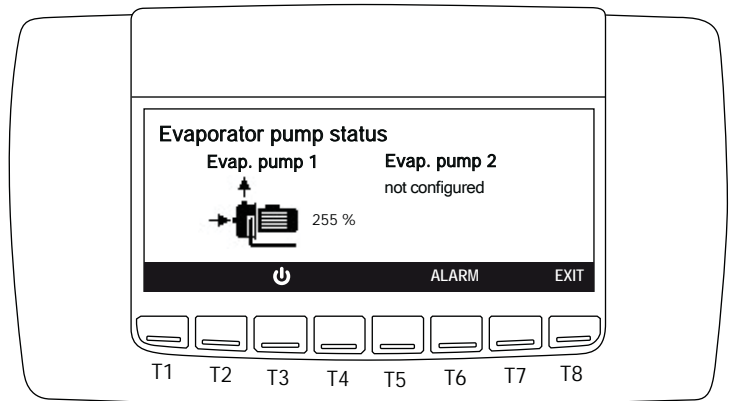



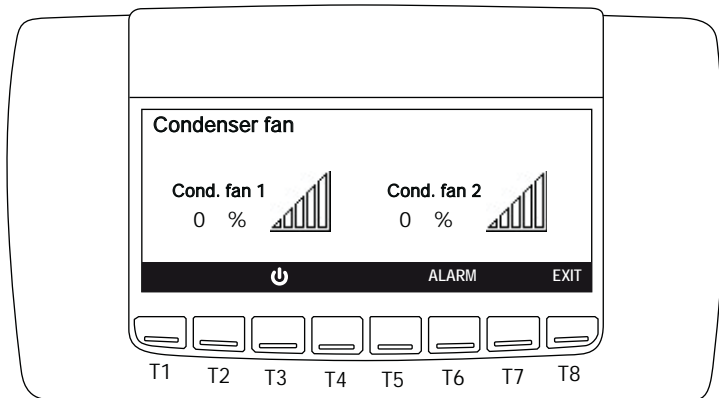



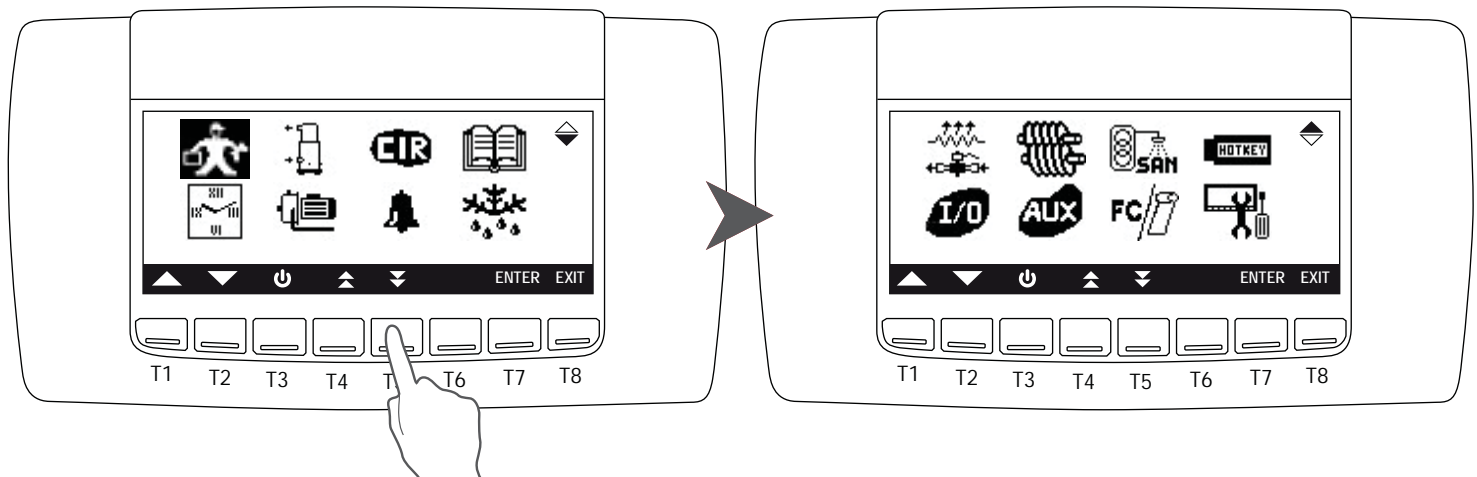









Ventilation de condensation



## 6.7 Touche SERVICE



Appuyez sur la touche **SERVICE** pour accéder aux menus suivants:

	Paramètres de réglage (SAV seulement)		Résistances électriques et vannes solénoïdes
	Réglage heure et date		État I / O
	État compresseurs		État compresseurs à vis (pas configuré)
	Pompes eau glacée		État sorties auxiliaires
	État circuits		Eau chaude sanitaire (si disponible)
	Affichage des alarmes		Visualisation free-cooling et panneaux solaires (si disponible)
	Historique des alarmes		Chargement / téléchargement
	Dégivrage (si disponible)		Panneau de contrôle

Appuyez sur la touche T4 pour afficher le menu tous disponibles..

Pour modifier la valeur du paramètre: appuyez sur T1 ou T2 ,appuyez sur **ENTER**, pour sélectionner le menu souhaité, appuyez sur **SET** ou sélectionner le paramètre.

Pour modifier la valeur du paramètre: appuyez sur T1 ou T2 , puis appuyez sur **SET** pour confirmer.

Appuyer sur la touche **EXIT** pour revenir au menu principal.

### 6.7.1 Réglage des paramètres de service

Pour accéder à ce menu, sélectionnez  déplacer entre les icônes avec les touches T1 et T2 et appuyez sur ENTER.

Le système vous demande d'entrer un mot de passe pour accéder à différents niveaux de sécurité.

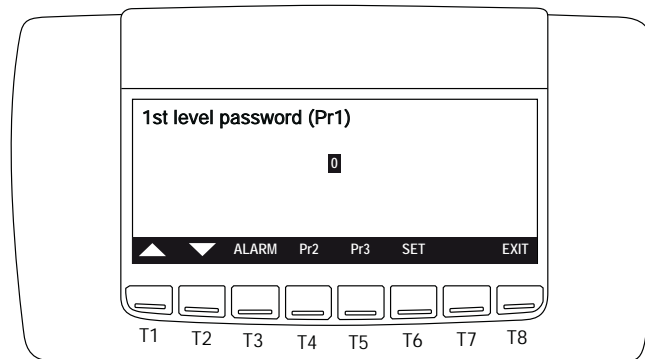

Le premier niveau permet de modifier certains paramètres comme les points de consigne été, hiver et points de consigne dynamiques. Pour accéder à ce niveau appuyer sur **SET**, vec T1 afficher 1, donc appuyer à nouveau sur **SET** pour confirmer. On affichera le masque ci-dessous:

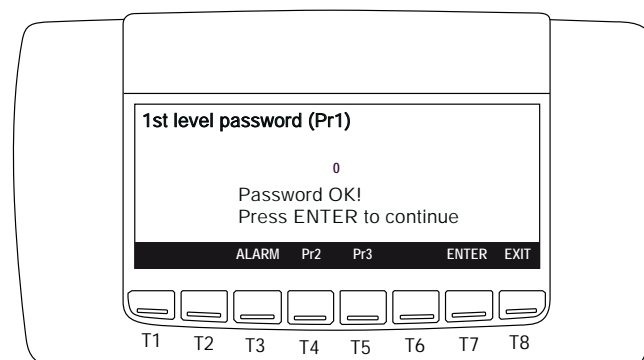

En appuyant sur T1 et T2 vous pouvez sélectionner différents groupes de paramètres à afficher ou à modifier. Avec le mot de passe de niveau 1, il est possible de ne modifier que les points de consigne (St), Consigne dynamique (Sd), et paramètres relatifs au circuit d'eau chaude sanitaire (FS); l'unité doit être en fonctionnement. Appuyez sur **ENTER** pour sélectionner le groupe de paramètres. D'autres paramètres peuvent être modifiés par les gens de service uniquement avec un mot de passe dédié.

Parameters list:

Code	Signification	Code	Signification
St	Point de consigne	US	Sorties auxiliaires
dP	Visualisation	FA	Ventilation
CF	Configuration	Ar	Résistances électriques
Sd	Point de consigne dynamique	dF	Dégivrage
ES	Économie d'énergie	FS	Eau chaude sanitaire
Cr	Groupes compresseurs	AL	Alarmes
CO	Compresseurs		

Pour modifier la valeur de la clé de presse de paramètre appuyez sur T1 et T2 sélectionner le paramètre à modifier, appuyez sur SET la valeur commence à clignoter, appuyez sur T1 et T2 pour modifier, appuyez à nouveau SET que pour confirmer.

Les valeurs disponibles dans le groupe de paramètres point de consigne (St) sont les suivants: point de consigne d'été (St01), point de consigne d'hiver (St04), bande d'intervention en mode été (St07) et bande d'intervention en mode hiver (St08).

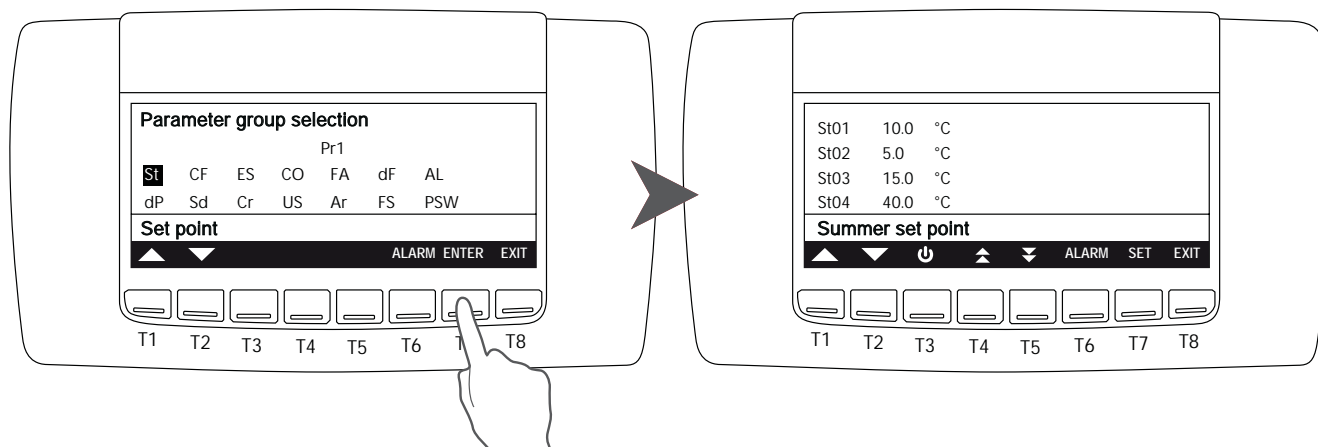

Les valeurs disponibles dans le groupe de paramètres Point de consigne dynamique (Sd) sont les suivants: point de consigne dynamique: été offset (Sd01), point de consigne dynamique: hiver offset (Sd02), point de consigne dynamique: l'été en dehors de température (Sd03), point de consigne dynamique: hiver température extérieure (Sd04), point de consigne dynamique: temp différentiel d'été (Sd05) et le point de consigne dynamique: temp différentiel d'hiver (Sd06).

Pour plus d'informations sur les paramètres voir par. 6.3.1 et 6.3.2.

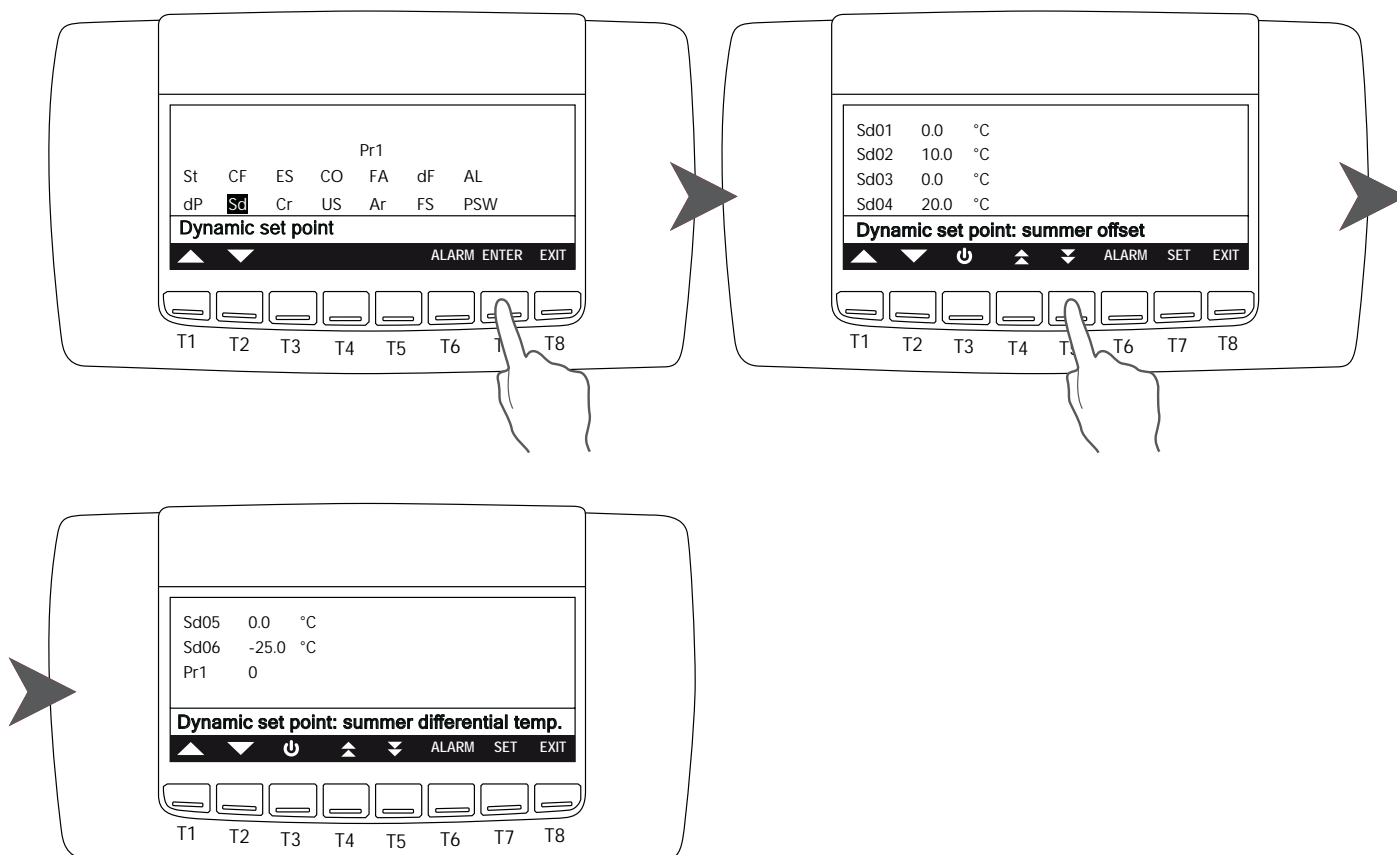

## 6.7.2 Réglage de la date et l'heure

Pour accéder à ce menu, sélectionnez  déplacer entre les icônes avec les touches T1 et T2 et appuyez sur ENTER.

Appuyez sur T1 et T2 pour sélectionner la valeur que vous souhaitez modifier que appuyez sur SET. Le paramètre sélectionné commence à clignoter, puis appuyez sur T1 et T2 pour régler la valeur, puis appuyez sur SET pour confirmer.

Avec la touche T5 il est possible de lire les informations sur l'économie d'énergie, la planification ON / OFF et bandes temps. Pour modifier l'heure de la bande de temps et pour activer la fonction est nécessaire d'insérer le mot de passe, dans le cas où vous ne disposez pas d'un mot de passe, vous pouvez seulement voir les différents paramètres.

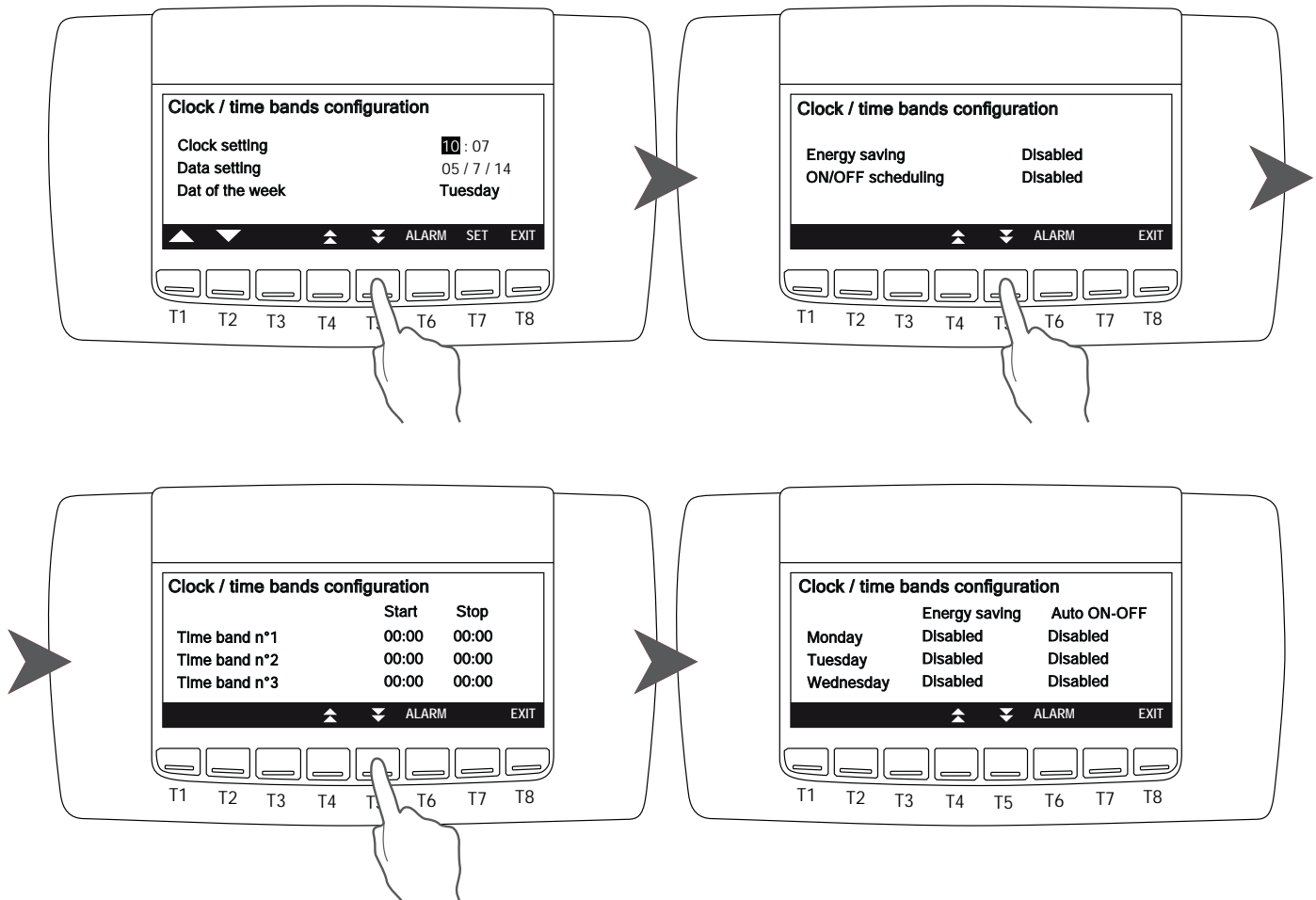

### 6.7.3 Maintenance du compresseur

Pour accéder à ce menu, sélectionnez  déplacer entre les icônes avec les touches T1 et T2 et appuyez sur ENTER.

Il est possible d'afficher les compresseurs heure de travail et le nombre d'activations. Sélectionnez le circuit avec les touches T1 et T2 puis appuyez sur ENTER pour afficher les paramètres. La fonction désactivation des compresseurs **ENB/DIS** ne sont possibles que par des personnes de service.

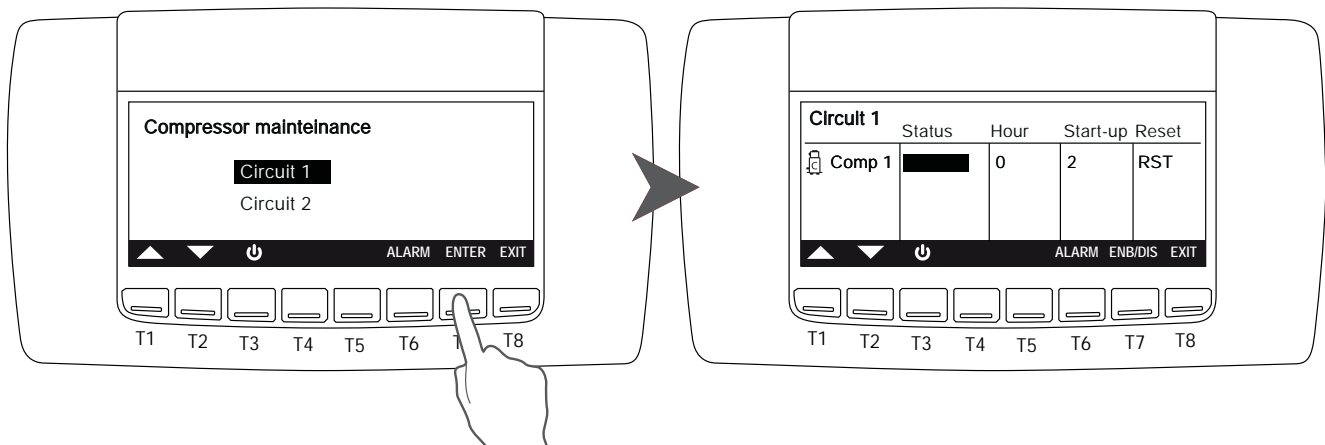

### 6.7.4 Les pompes à eau

Pour accéder à ce menu, sélectionnez  déplacer entre les icônes avec les touches T1 et T2 et appuyez sur ENTER.

Il est possible d'afficher les heures de travail des pompes à eau. La fonction **RESET** est possible que par des personnes de service.

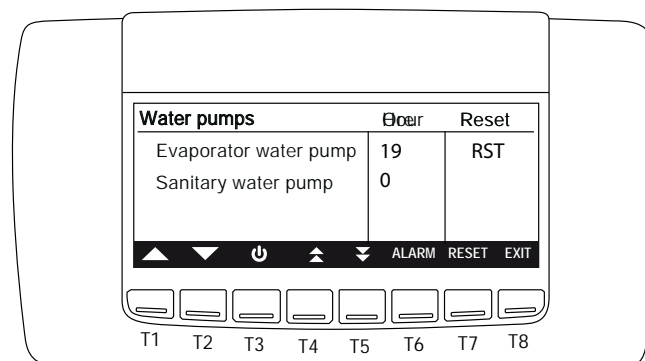

### 6.7.5 Circuits

Pour accéder à ce menu, sélectionnez  déplacer entre les icônes avec les touches T1 et T2 et appuyez sur ENTER.

Il est possible d'afficher l'état des circuits. La fonction **ENB/DIS** est possible que par des personnes de service.

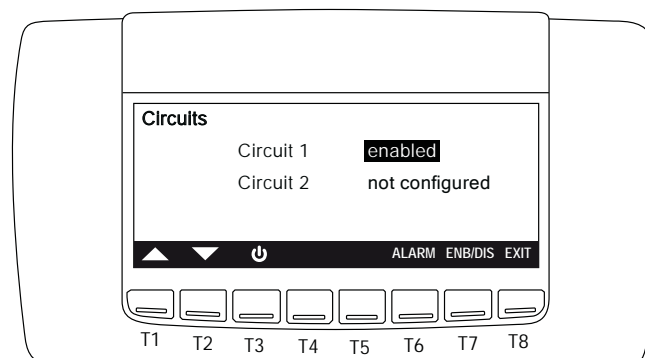



### 6.7.6 Alarmes

Pour accéder à ce menu, sélectionnez  déplacer entre les icônes avec les touches T1 et T2 et appuyez sur ENTER.

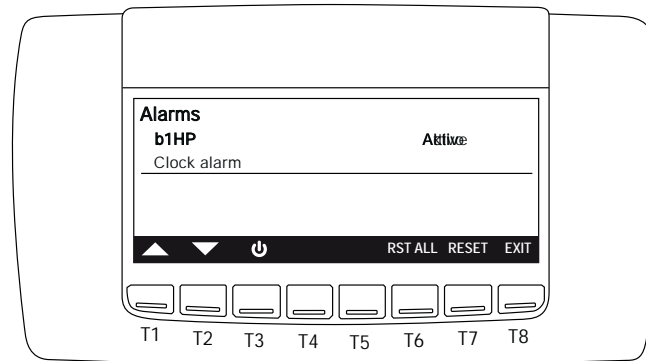

### 6.7.7 Historique alarmes

Pour accéder à ce menu, sélectionnez  déplacer entre les icônes avec les touches T1 et T2 et appuyez sur ENTER.

En appuyant sur T4 et T5 il est possible de lire les 99 dernières alarmes. La fonction de remise à zéro de toutes les alarmes RST ALL est possible que par des personnes de service.

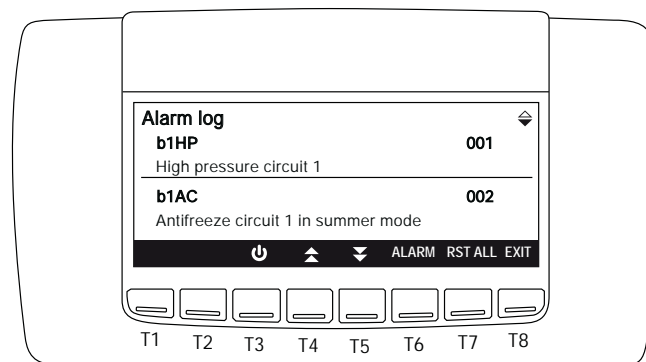

### 6.7.8 Degivrage

Pour accéder à ce menu, sélectionnez  déplacer entre les icônes avec les touches T1 et T2 et appuyez sur ENTER.

Pour chaque circuit, il est possible de lire l'état du dégivrage et, après avoir sélectionné le circuit, en appuyant sur la touche ENTER, il est possible d'afficher certains paramètres liés au dégivrage du circuit (valeurs liées aux sondes et aux points de consigne).

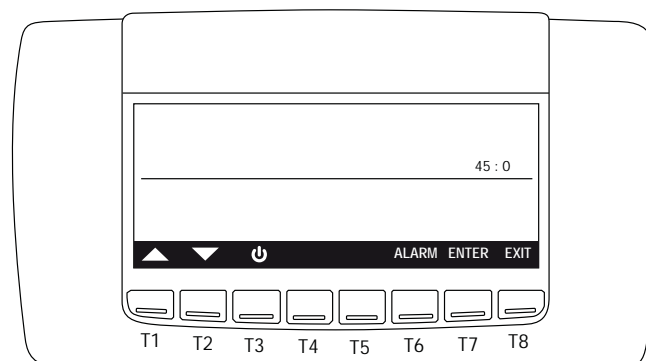

Appuyez sur T4 et T5 pour afficher tous les paramètres disponibles.

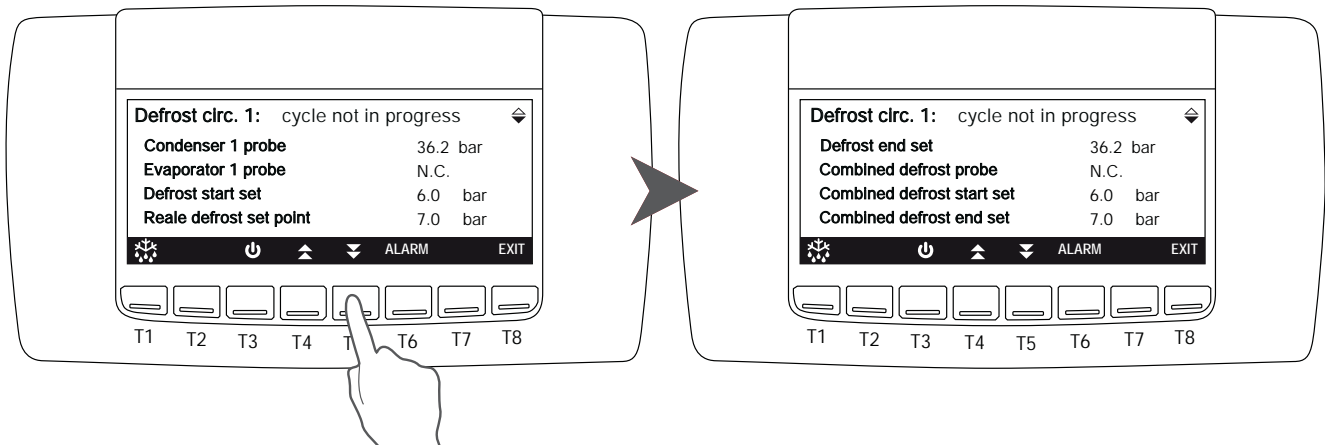

### 6.7.9 Résistance électrique



Pour accéder à ce menu, sélectionnez  déplacer entre les icônes avec les touches T1 et T2 et appuyez sur ENTER. Il est possible de lire l'état des appareils de chauffage électrique.

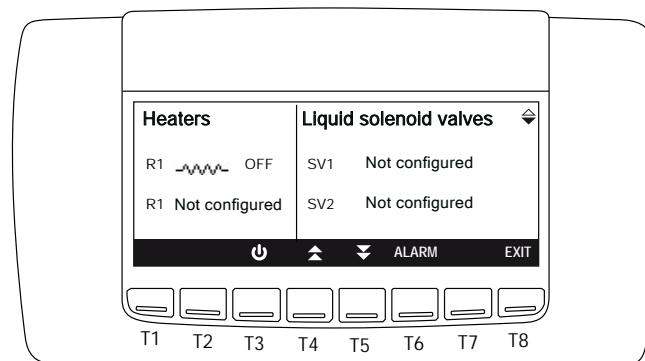

### 6.7.10 I/O Status (Entrée/Sortie)



Pour accéder à ce menu, sélectionnez  déplacer entre les icônes avec les touches T1 et T2 et appuyez sur ENTER. Il est possible d'afficher l'état des sondes , entrée analogique et une sortie, l'entrée numérique et la sortie.

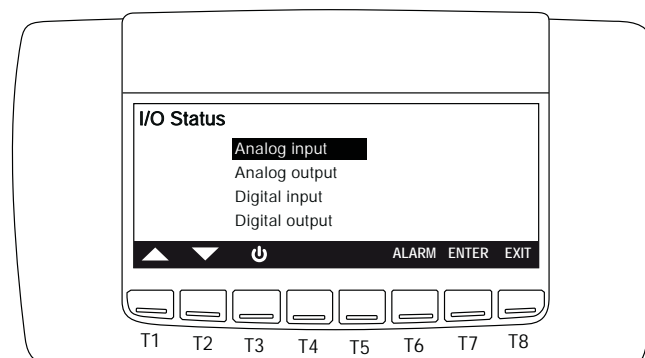

### 6.7.11 Compresseurs à vis (si prévu)



Pour accéder à ce menu, sélectionnez  déplacer entre les icônes avec les touches T1 et T2 et appuyez sur **ENTER**.

Avec cette configuration, dans l'affichage principal, on peut visualiser les points de consigne de: température de refoulement et injection de liquide. Appuyer les touches T1 et T2 pour sélectionner le circuit, donc valider sur **ENTER** pour visualiser la température de refoulement et l'état des vannes.

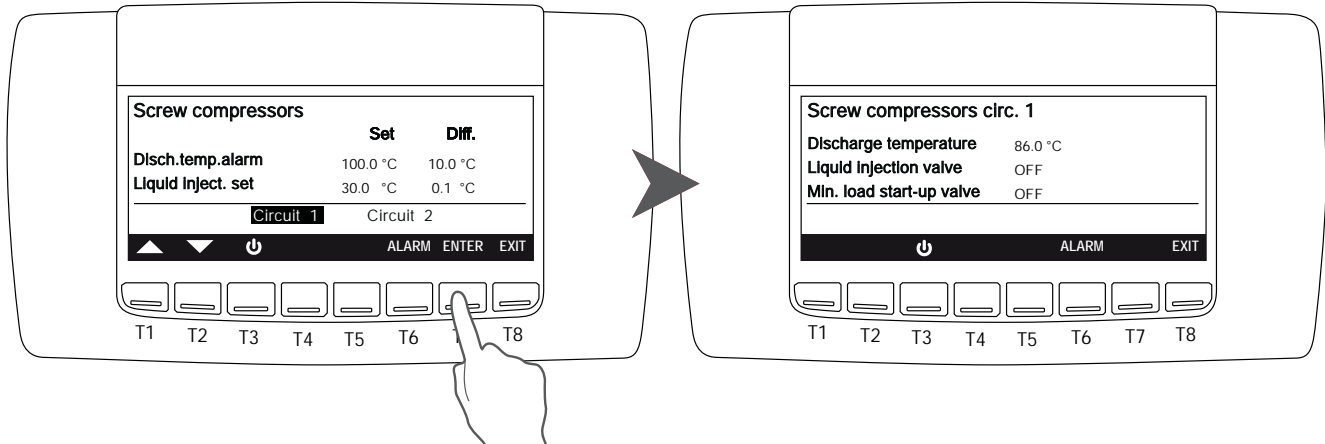

### 6.7.15 Panneau de controle



Pour accéder à ce menu sélectionner  à l'aide des touches T1 et T2 donc valider sur **ENTER**.

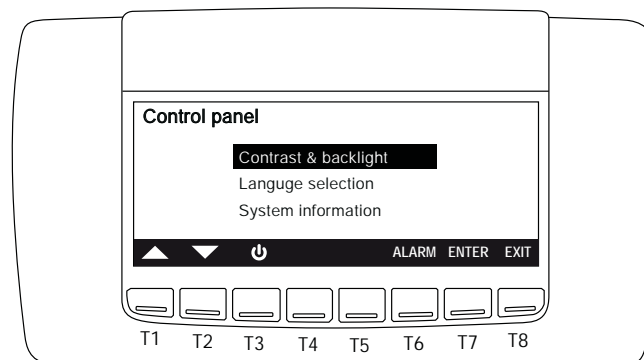

## 6.8 Silencier l'alarme acoustique

Pressez et relâchez une des touches du clavier à membrane, l'alarme acoustique s'arrête, même si la condition d'alarme reste active.

## 6.9 Arrêt d'urgence

L'arrêt d'urgence permet d'arrêter l'unité le plus rapidement possible.

Dans le cas où l'activation de cette procédure est nécessaire, procéder comme indiqué ci-après:

- Tourner la poignée du sectionneur général (de couleur jaune et rouge) à la position OFF, de cette façon l'unité s'arrête immédiatement.
- Pousser le bouton jaune et rouge d'urgence.

### 6.9.1 Réinitialisation après un arrêt d'urgence



Avant de réinitialiser l'unité, s'assurer d'avoir éliminé la cause de l'urgence.

Pour réinitialiser l'unité après un arrêt d'urgence, procéder comme indiqué ci-après:

- Tourner la poignée du sectionneur général à la position OFF (cette opération ne cause le redémarrage immédiat de la machine, mais permet la réinitialisation après une deuxième action volontaire);
- Tourner et réinitialiser le bouton jaune et rouge d'urgence (cette dernière action permet le redémarrage de la machine).

## 7. MAINTENANCE DE L'UNITÉ

### 7.1 Remarques générales

Les opérations de maintenance permettent de:

- Maintenir l'efficacité de l'unité.
- Prévenir d'éventuels dégâts.
- Augmenter le cycle de vie de la machine.



On recommande de prévoir un carnet d'entretien dans le but de maintenir trace des interventions effectuées sur l'unité facilitant ainsi l'éventuelle recherche de pannes.



Les opérations d'entretien doivent être exécutées en conformité des prescriptions aux paragraphes précédents.



Utiliser les dispositifs de protection individuelle prévus par les normes en vigueur, car les têtes et les tuyaux de distribution des compresseurs se trouvent à température élevées et les ailettes des batteries sont tranchantes.



Dans le cas où l'unité n'est pas utilisée pendant la période d'hiver, l'eau contenue dans les tuyaux peut geler et endommager sérieusement l'unité. Dans le cas où l'unité n'est pas utilisée pendant la période d'hiver purger complètement le circuit, en vérifiant si toutes les parties du circuit sont clairement vides et que chaque siphons intérieurs ou externes soient vides.



Dans le cas où l'unité ne soit pas utilisée pour des périodes longues ou pendant les arrêts saisonniers on recommande de fermer le robinet installé au refoulement de chaque compresseur.



A l'intérieur de l'unité, on peut avoir des zones à tension élevée; les interventions dans ces zones doivent être effectuées seulement par du personnel qualifié et formé, habilité en conformité aux lois et aux règlements locaux en vigueur.



Les surfaces des composants installés sur la ligne de refoulement du compresseur et sur la ligne du réfrigérant liquide pourraient arriver à des températures élevées et les contacts peuvent provoquer des brûlures.



Avant d'effectuer toute intervention sur l'unité, il est nécessaire de couper l'alimentation au tableau électrique, en tournant le sectionneur général en position OFF.



Pour effectuer toute intervention qui exige l'ouverture du circuit frigorifique, merci de suivre la procédure suivante:

- 1) Activer la résistance de l'huile du compresseur pour au moins 4 heures
- 2) Récupérer le réfrigérant, en utilisant une bouteille homologuée
- 3) Faire le vide dans le circuit
- 4) Charger le circuit avec de l'azote
- 5) Utiliser des lames orbitales pour sectionner les tuyauteries



Il est interdit de fumer pendant les opérations de maintenance sur le groupe.

## 7.2 Accès à l'unité

Une fois l'unité installée, l'accès doit être réservé seulement aux opérateurs et techniciens agréés. Le propriétaire de la machine est le légal représentant de la société, collectivité ou la personne physique propriétaire du site où est installée l'unité. Il est responsable du respect de toutes les normes de sécurité indiquées dans ce manuel et des normes en vigueur. Si à cause de la nature du site d'installation on ne peut pas empêcher l'accès à l'unité, il faut prévoir une zone clôturée d'au moins 1,5m de distance sur tous les côtés de l'unité, à l'intérieur de laquelle puissent opérer exclusivement opérateurs et techniciens.

## 7.3 Maintenance programmée

L'utilisateur doit prévoir une maintenance adéquate de l'unité, par rapport aux indications du Manuel et aux prescriptions de loi et des règlements locaux en vigueur.

L'utilisateur se doit d'assurer que l'unité soit périodiquement inspectée, vérifiée et adéquatement maintenue, selon le type, la taille, l'ancienneté et sa fonction dans le système et aux indications du Manuel.



Si, dans le système, des instruments de détection des fuites sont installés, ils devraient être inspectés au moins une fois par an, pour s'assurer qu'ils fonctionnent correctement.

Pendant sa vie opérative, l'unité devra être inspectée et vérifiée selon les lois et les règlements locaux en vigueur. Particulièrement, sauf que des spécifications plus sévères n'existent pas, il faut de suivre les indications dans le tableau ci-dessous (voir EN 378-4, ann. D), avec référence aux situations décrites.

SITUATION	Inspection visuelle	Essai de pression	Recherche des fuites
A	X	X	X
B	X	X	X
C	X		X
D	X		X

A	Inspection, après une intervention avec des possibles conséquences sur la résistance mécanique, ou après un changement d'utilisation, ou après un arrêt de la machine de plus que deux ans; il faut de remplacer tous les composants pas appropriés. Il est interdit de réaliser des vérifications aux pressions supérieures à celles de projet.
B	Inspection après une réparation, ou après une modification significative du système ou de quelque composant. La vérification se peut limiter aux composants impliqués dans l'intervention, mais, si une fuite du fluide frigorigène est présente, il faut réaliser une recherche des fuites sur le système entier.
C	Inspection après l'installation de la machine dans une position différente par rapport à celle originale. Si des conséquences sur la résistance mécanique peuvent être présents, il faut faire référence au point A.
D	Recherche des fuites, en conséquence d'un soupçon bien fondé de déversement de fluide réfrigérant. Le système doit être examiné pour trouver les fuites, par des moyens directs (systèmes en mesure de prouver l'existence de la fuite) ou indirects (déduction de la présence de la fuite par l'analyse des paramètres de fonctionnement), en concentrant sur les parties plus à risque de déversement (par exemple, les jonctions).



En cas de détection d'un défaut, qui compromet la sécurité de fonctionnement, l'unité ne pourra pas être redémarrée, avant de l'avoir éliminé.

## 7.4 Contrôles périodiques



Les opérations de mise en service doivent être exécutées en conformité des prescriptions aux paragraphes précédents.



Toutes les opérations décrites dans ce chapitre DOIVENT ÊTRE EXÉCUTÉE SEULEMENT PAR DU PERSONNEL QUALIFIÉ. Avant chaque opération d'entretien sur l'unité, soyez sûrs que l'alimentation électrique soit débranchée. La tête et les lignes distribution des compresseurs sont habituellement à haute température. Soyez très prudents en opérant dans leurs environ. Les radiateurs à ailettes en aluminium sont très aiguisés et peuvent provoquer des blessures sérieuses. Soyez très prudents en opérant dans leurs environs. Après avoir assuré l'entretien fermez soigneusement l'unité avec les panneaux et fixez-les soigneusement avec les vis fournis.

### 7.4.1 Réseau électrique et dispositifs de régulation

Opérations à effectuer	Périodicité						
	Chaque jour	Chaque mois	Tous les 2 mois	Tous les 6 mois	Chaque année	Tous les 5 années	Quand nécessaire
Vérifier que l'unité fonctionne régulièrement et que des alarmes ne soient présentes	X						
Inspecter visuellement l'unité		X					
Vérifier le bruit et les vibrations de l'unité		X					
Vérifier la fonctionnalité des dispositifs de sécurité et des interblochs				X			
Vérifier les prestations de l'unité				X			
Vérifier l'énergie consommée par les différents appareils (compresseurs, ventilateurs, etc.)				X			
Vérifier la tension d'alimentation de l'unité				X			
Vérifier la fixation des câbles sur les serre-câbles appropriés				X			
Vérifier l'intégrité du revêtement isolant des câbles électriques					X		
Vérifier l'état et le fonctionnement des compteurs					X		
Vérifier le fonctionnement du microprocesseur et de l'afficheur			X				
Nettoyer les composants électriques et électroniques par la poussière éventuellement présente					X		
Vérifier le fonctionnement et le calibrage des sondes et des transducteurs				X			
Verificare il funzionamento e la taratura delle sonde e dei trasduttori					X		
Vérifier le fonctionnement de la sonde du niveau du réfrigérant dans l'évaporateur (si prévu)					X		
Vérifier le calibrage de la sonde du niveau du réfrigérant dans l'évaporateur (si présent)					X		
Vérifier le calibrage de la sonde de détection de fuites de réfrigérant					X		

### 7.4.2 Batterie ventilateurs et circuit frigorifique et hydraulique

Opérations à effectuer	Périodicité						
	Chaque jour	Chaque mois	Tous les 2 mois	Tous les 6 mois	Chaque année	Tous les 5 années	Quand nécessaire
Inspecter visuellement la batterie		X					
Effectuer le nettoyage de la batterie à ailette				X			
Vérifier le débit d'eau et/ou des fuites éventuelles		X					
Vérifier que l'interrupteur de débit fonctionne correctement				X			
Effectuer le nettoyage du filtre métallique installé sur le conduit de l'eau <sup>(2)</sup>				X			
Vérifier le bruit et les vibrations des ventilateurs		X					
Vérifier la tension d'alimentation des ventilateurs				X			
Vérifier les branchements électriques des ventilateurs					X		
Vérifier le fonctionnement et la calibration du système de régulation de la vitesse des ventilateurs					X		
Vérifier le fonctionnement de la vanne à 4 voies (si présente)					X		
Vérifier le fonctionnement de la vanne à 3 voies (si présente)					X		
Vérifier la présence de l'air dans le circuit frigorifique		X					
Vérifier la couleur de l'indicateur d'humidité dans la conduite de liquide				X			
Vérifier des éventuelles fuites de fréon <sup>(1)</sup>							X



<sup>(1)</sup> Pour effectuer des opérations sur le réfrigérant, il est nécessaire respecter le règlement européen 517\_2014 "Obligations en matière de limitation, utilisation, récupération et destruction des gaz à effet de serre fluorés utilisés sur les appareils fixes de réfrigération, climatisation de l'air et pompes à chaleur".



<sup>(2)</sup> Peut être effectué avec une fréquence plus élevée (même chaque semaine) en fonction du  $\Delta t$ .

### 7.4.3 Compresseurs

Opérations à effectuer	Périodicité						
	Chaque jour	Chaque mois	Tous les 2 mois	Tous les 6 mois	Chaque année	Tous les 5 années	Quand nécessaire
Inspecter visuellement les compresseurs		X					
Vérifier le bruit et les vibrations des compresseurs		X					
Vérifier la tension d'alimentation des compresseurs				X			
Vérifier les branchements électriques des compresseurs					X		
Vérifier le niveau d'huile dans les compresseurs par l'indicateur approprié				X			
Vérifier que les résistances de carter soient branchés et que fonctionnent correctement		X					
Vérifier l'état des câbles électriques des compresseurs et leur fixation sur les serre-câbles				X			



Les opérations à réaliser chaque jour ou chaque mois peuvent être réalisées directement par le propriétaire de l'installation. Les autres interventions doivent être effectuées par du personnel qualifié et suffisamment entraînés.



Il est interdit d'effectuer aucune opération de nettoyage avant d'avoir débranché l'appareil du réseau électrique, en tournant l'interrupteur général en position OFF. Il est aussi interdit de toucher l'appareil aux pieds nus, ou avec des parties du corps mouillés ou humides.



Les interventions sur le circuit frigorifique doivent être effectuées par des techniciens adéquatement qualifiés et entraînés, qualifiés en fonction des lois et des règlements locaux en vigueur.

#### 7.4.5 Contrôle et calibration du détecteur des fuites du réfrigérant (Seulement pour Kp / Kh)

Il est obligatoire d'effectuer l'entretien (visuel, fonctionnel et de système) du capteur pour en garder les fonctions de sécurité et en garantir le parfait fonctionnement. Pour assurer donc une mesure précise et la détection des possibles fuites de réfrigérant, cet entretien doit être effectué soigneusement par du personnel instruit et qualifié.

On doit effectuer le contrôle de système tous les 12 mois et il comprend les contrôles spécifiés ci-dessous:

- Contrôle fonctionnel;
- Contrôle du relais de défaut;
- Contrôle du relais d'alarme;
- Contrôle du point zéro;
- Test de contrôle et calibrage avec du réfrigérant: pour effectuer ce test, il est nécessaire d'acheter le kit de calibrage ou bien de démonter le détecteur et l'envoyer au fabricant pour effectuer le test en usine.

Pour l'exécution du test, il est indispensable d'utiliser l'instrument mis à disposition par le Constructeur MSR Electronic GmbH, Wurdinger Str. 27a – 94060 Pocking (Germany), en tout cas, merci de vous référer au manuel du détecteur au bord de l'unité. Il est nécessaire d'effectuer soigneusement la procédure indiquée par le Fabricant.

Si le détecteur passe le test de calibrage, il peut être installé de nouveau et réutilisé.

Si la sensibilité du détecteur se baisse au-dessous du 55%, il faut le remplacer, selon les indications du constructeur.

#### 7.4.6 Fin de saison

Si on prévoit d'arrêter l'unité pour une période longue, le circuit hydraulique doit être vidangé de façon qu'aucune trace d'eau ne soit présente dans les tuyaux et dans l'échangeur. Cette opération est obligatoire si, pendant l'arrêt saisonnier, on prévoit que la température extérieure baisse au-dessous du point de congélation du mélange utilisé (opération saisonnière typique). Avant de remplir le circuit hydraulique, un lavage du même sera nécessaire.

#### 7.4.7 Arrêt

Pour arrêter l'unité, on doit appuyer sur le bouton ON/OFF du clavier du microprocesseur, en le positionnant sur OFF.

Si on prévoit que l'unité reste en cet état pour plus de 24 heures, on devra tourner le sectionneur général en position OFF, pour couper l'alimentation électrique.

Au cas où l'on aurait relevé des anomalies pendant le fonctionnement de l'unité, on doit les résoudre au plus vite pour éviter qu'elles soient encore présentes au démarrage suivant.



## 7.5 Réparation de circuit réfrigérant



Avant d'intervenir sur le circuit frigorifique avec tout instrument qui peut générer des étincelles, chaleur, flammes libres ou toute autre source d'ignition, il est obligatoire de vidanger complètement et de souffler le circuit frigorifique, afin de s'assurer qu'aucune trace de réfrigérant ne soit pas présente.

Le système doit être chargé avec de l'azote, en utilisant une bouteille du gaz avec une vanne de réduction de pression, jusqu'à ce que la pression de 15 bar soit atteinte. Toute fuite peut être trouvée en utilisant un détecteur de fuite (liquide savonneux spécifique). Dans le cas où des bulles apparaissent, il est impératif de décharger complètement le circuit de réfrigérant puis de braser l'endroit de la fuite avec une brasure appropriée.



N'utilisez jamais de l'oxygène au lieu de l'azote pour ce contrôle risque d'explosion.

Les circuits frigorifiques fonctionnant avec fréon nécessitent d'attentions particulières lors de l'installation et de l'entretien, pour garantir le bon fonctionnement.

Il est donc nécessaire

- Éviter de réintégrer de l'huile différente de celle présente dans le circuit.
- Pour les unités chargées en réfrigérant, en cas de fuite de gaz même en petite quantité, éviter de rajouter la partie manquante, vidanger complètement l'unité en récupérant le fréon et, après avoir mis l'unité sous vide, recharger avec la quantité indiquée.
- En cas de remplacement de tout composant du circuit frigorifique, ne laissez jamais le circuit ouvert plus de 15 minutes.
- En particulier, en cas de remplacement du compresseur, compléter l'installation dans le délai indiqué, après avoir ôté les bouchons en caoutchouc.
- En cas de remplacement du compresseur, il est recommandé le lavage du circuit frigorifique avec des produits adéquats en ajoutant, pour le temps nécessaire, un filtre anti-acide.
- En condition de vide n'alimentez jamais le compresseur.

## 8. MISE A L'ARRET DÉFINITIF DE L'APPAREIL

### 8.1 Mise hors circuit



Toute opération de mise hors service doit être exécutée par du personnel agréé en conformité aux normes en vigueur dans le pays de destination.

- Éviter fuites et versements.
- Avant de déconnecter l'unité récupérer si présent:
  - Le gaz réfrigérant;
  - Les solutions antigel dans le circuit hydraulique;
  - L'huile lubrifiante des compresseurs

En attente de l'élimination, l'unité peut être stockée à l'extérieur, sous condition que les circuits sont intègres et fermés.

### 8.2 Élimination, récupération et recyclage

La carcasse et les composants constituant la machine si elles ne sont pas re utilisables, doivent être démontées triés et récupérés selon leur nature; particulièrement le cuivre et l'aluminium, qui sont présents en quantité non négligeable dans l'unité. Ces opérations permettent un recyclage des matériaux efficace, réduisant ainsi son impacte environnemental.



The refrigerant circuit of the unit contains lubricant oil that binds the disposal mode of components .

### 8.3 Directive RAEE (UE uniquement)



Le symbole de la poubelle barrée signifie que le produit est conforme aux normes sur les déchets électriques et électroniques.  
L'abandon du produit dans l'environnement ou son élimination illégale est puni par la loi.

Ce produit est compris dans le champ d'application de la Directive 2012/19/UE qui concerne la gestion des déchets d'appareils électriques et électroniques (RAEE).

Il est interdit d'éliminer l'appareil avec les déchets ménagers, étant donné qu'il est composé par des différents matériaux, qui peuvent être recyclés dans les structures appropriées. Informez-vous chez les autorités locales pour connaître le positionnement du centre de collecte et de récupération pour le traitement et le conséquent correct recyclage du produit.

Le produit n'est pas potentiellement dangereux pour la santé humaine et l'environnement, du moment que aucune substance nocive aux termes de la Directive 2011/65/EU (RoHS) n'est présente, mais peut avoir des impacts négatives sur l'écosystème, si abandonné dans l'environnement. Lisez attentivement les instructions avant d'utiliser l'appareil pour la première fois. Il est fortement déconseillé d'utiliser le produit pour un emploi différent de celui pour lequel il a été conçu ; la mauvaise utilisation du même peut entraîner un risque de décharge électrique.

## 9. RÉOLUTION DES DISFONCTIONNEMENTS

### 9.1 Dépannage

Toute unité est vérifiée et testée en usine avant la livraison, il est toutefois possible que durant le fonctionnement il y ait des anomalies ou panne.



ON RECOMMANDE DE REINITIALISER TOUTE ALARME SEULEMENT APRÈS AVOIR RÉINITIALISÉ LA CAUSE QUI L'A GÉNÉRÉE; RÉINITIALISATION RÉPÉTÉES PEUVENT CAUSER DES DOMMAGES IRRÉVERSIBLES À L'UNITÉ ET ENTRAÎNERA LA PERTE DE LA GARANTIE.

Problème	Symptôme	Cause	Remède
da ACF1 a ACF15	Alarme de configuration	Erreur de configuration du microprocesseur.	Contacter le Fabricant
AEE	Alarme de EPROM	Grave endommagement du microprocesseur.	Éteindre l'unité et après quelque seconde la rallumer, si l'alarme s'affiche encore contacter l'assistance.
AEFL	Alarme débit évaporateur	Présence d'air ou saleté dans le circuit hydraulique utilisateur.	Purgez complètement l'air, contrôler la propreté du système (filtre) et nettoyez si nécessaire.
AEUn	Alarme délestage compresseur (seulement unités à 2 compresseurs)	Température de retour circuit utilisateur trop élevée.	Attendre que la température de l'eau de l'utilisateur baisse.
b1 Cu b2 Cu	Alarme unloading HP compresseur circuit 1 - circuit 2 (unité avec 2 compresseurs par circuit)	Pression de condensation trop élevée.	Attendez que la pression de condensation baisse.
b1 Eu b2 Eu	Alarme unloading bassa temperatura circuito 1- circuito 2	Température de sortie trop basse.	Attendez que la température de sortie augmente.
da AP1 a AP10	Alarme sonde ambiante de l'entrée 1 à l'entrée 10	Connexions électriques défectueuses. Sonde défectueuse.	Contrôler les connexions électriques entre sonde et bornier, si elles sont correctes contacter l'assistance pour remplacer la sonde.
AtE1	Alarme thermique de la pompe de l'évaporateur1		
AtE2	Alarme thermique de la pompe de l'évaporateur2		

Problème	Symptôme	Cause	Remède
B1 HP B2 HP	Alarme pressostat haute pression circuit 1 circuit 2	En mode chauffage: Débit du liquide du circuit utilisateur insuffisant Débit du liquide du circuit d'eau chaude sanitaire insuffisant.  En mode de refroidissement: Débit d'air insuffisant au ventilateur source. Débit du liquide du circuit d'eau chaude sanitaire insuffisant.	Rétablir le bon débit d'eau au circuit utilisateur. Rétablir le bon débit d'eau au circuit d'eau chaude sanitaire.  Rétablir le bon débit d'air au ventilateur source. Rétablir le bon débit d'eau au circuit d'eau chaude sanitaire.
b1AC b2AC	Alarme antigel circuit 1-2 (mode froid)	Température de l'eau trop basse.	Vérifier le point de consigne température utilisateur. Vérifier débit eau utilisateur.
b1AH b2AH	Alarme antigel circuit 1-2 (mode chaud)	Température de l'eau trop basse.	Vérifier le point de consigne température utilisateur.
b1dF b2dF	Alarme dégivrage circuit 1-2 (limite maximum)	Délais de dégivrage trop élevé. Température externe hors limites opérationnelles. Fuite de réfrigérant.	Vérifier le point de consigne du dégivrage. Rétablir les normales conditions opérationnelles. Localiser la fuite et la réparer.
b1hP b2hP	Alarme transducteur de haute pression circuit 1-2	Transducteur défectueux.	Remplacez le transducteur défectueux.
B1LP B2LP	Alarme pressostat de basse pression circuit 1-2	Fuite de réfrigérant.	Localiser la fuite et la réparer.
b1IP b2IP	Alarme transducteur de basse pression circuit 1-2	Transducteur défectueux.	Remplacez le transducteur défectueux.
b1tF b2tF	Alarme de senseur de temp. ventilateur source.	Absorption hors limites opérationnelles.	Vérifier le bon fonctionnement du ventilateur et, si nécessaire, le remplacer.
C1tr	Alarme de senseur de temp. compresseur 1	Absorption hors limites opérationnelles	Remplacer le compresseur.
C2tr	Alarme de senseur de temp. compresseur 2	Absorption hors limites opérationnelles	Remplacer le compresseur.
C3tr	Alarme de senseur de temp. compresseur 3	Absorption hors limites opérationnelles	Remplacer le compresseur.
C4tr	Alarme de senseur de temp. compresseur 4	Absorption hors limites opérationnelles	Remplacer le compresseur.

### 10. SCHÉMAS DIMENSIONNELS



Les plans dimensionnels sont indicatifs et pas contraignants, donc il faut toujours demander les schémas dimensionnels avant de préparer le réseau pour l'installation de l'unité.

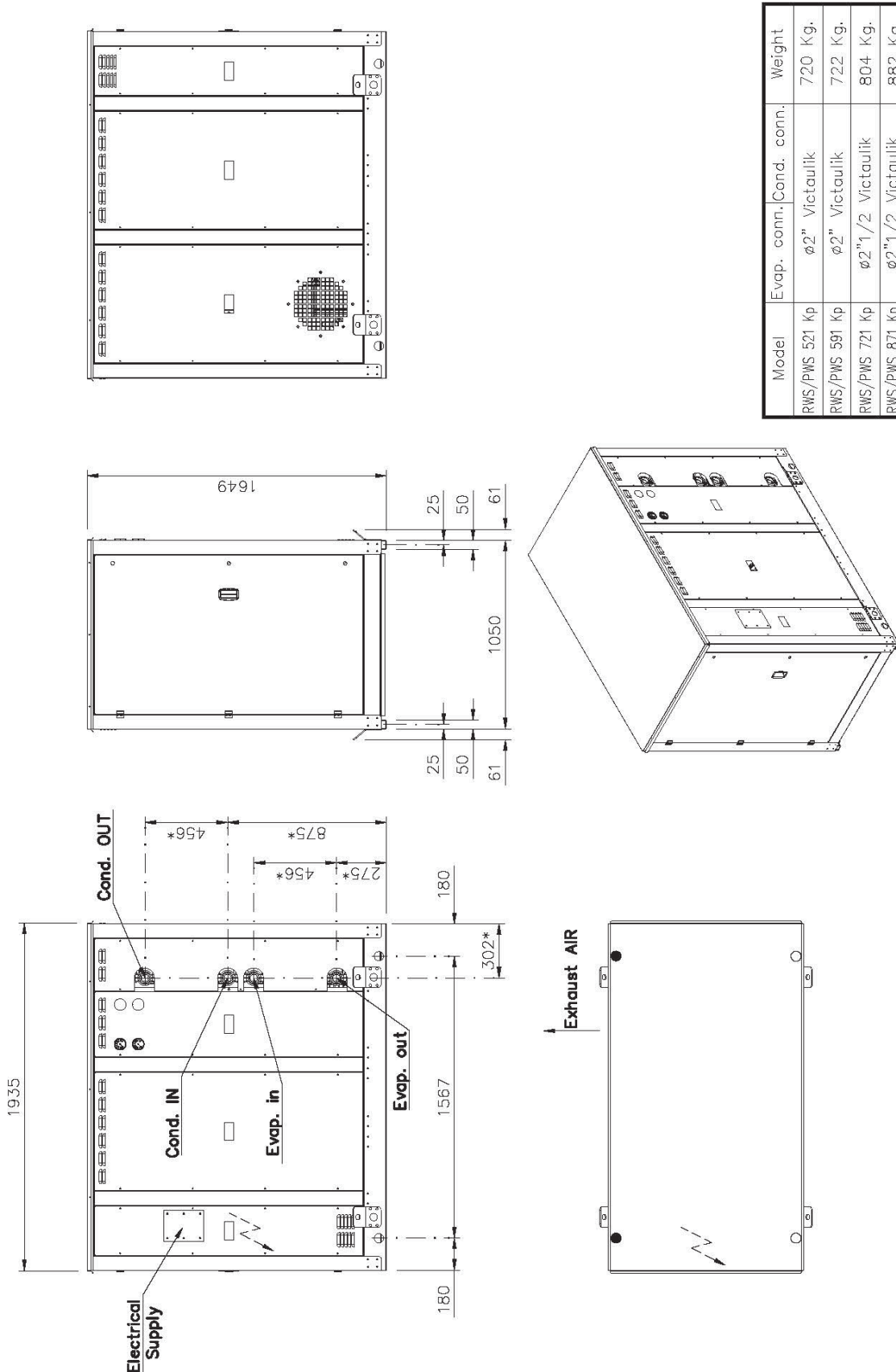

Model	Evap. conn.	Cond. conn.	Weight
RWS/PWS 521 Kp	ø2" Victaulik		720 Kg.
RWS/PWS 591 Kp	ø2" Victaulik		722 Kg.
RWS/PWS 721 Kp	ø2"1/2 Victaulik		804 Kg.
RWS/PWS 871 Kp	ø2"1/2 Victaulik		882 Kg.
RWS/PWS 1001 Kp	ø2"1/2 Victaulik		888 Kg.

\* Preliminary dimension

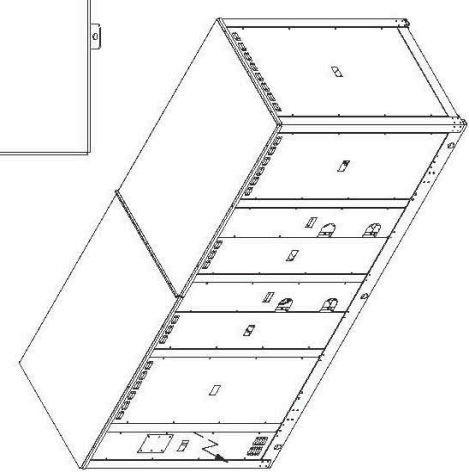
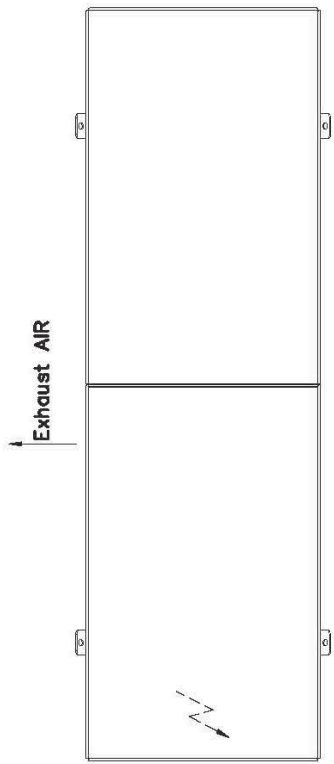
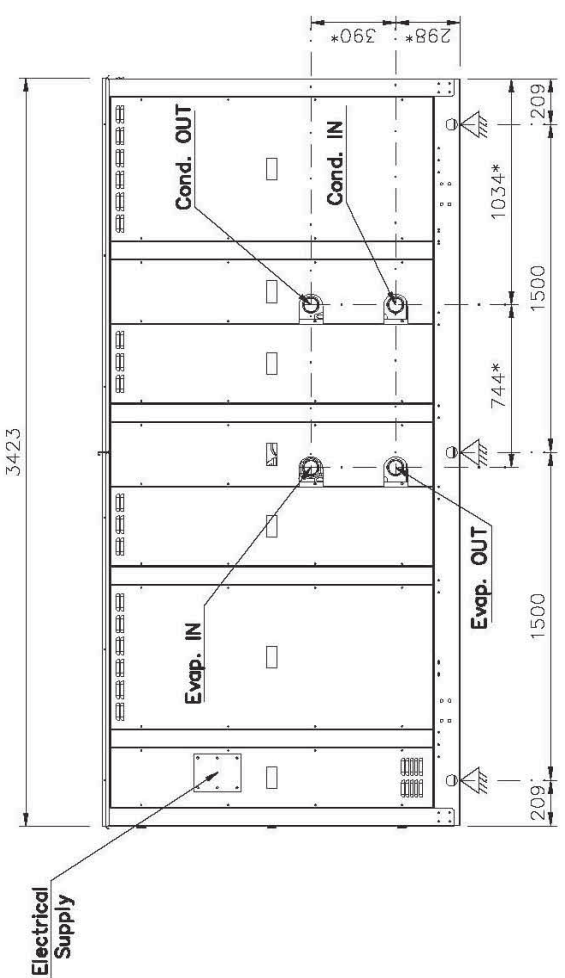
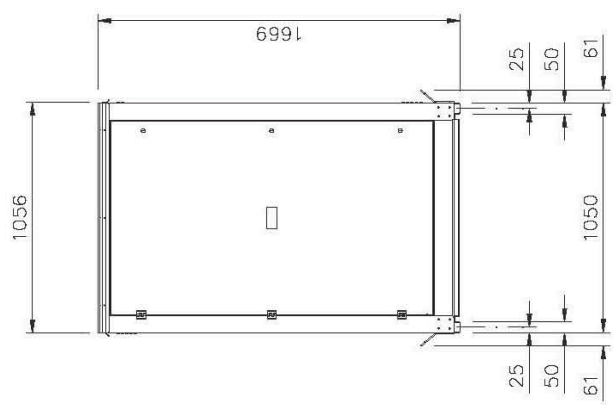

Model	Evap. conn.	Cond. conn.	Weight
RWS/PWS 1402 Kp	ø2"1/2 Victaulik	ø2"1/2 Victaulik	1276 Kg.
RWS/PWS 1702 Kp	ø2"1/2 Victaulik	ø2"1/2 Victaulik	1404 Kg.
RWS/PWS 2102 Kp	ø3" Victaulik	ø3" Victaulik	1516 Kg.

\* Preliminary dimension

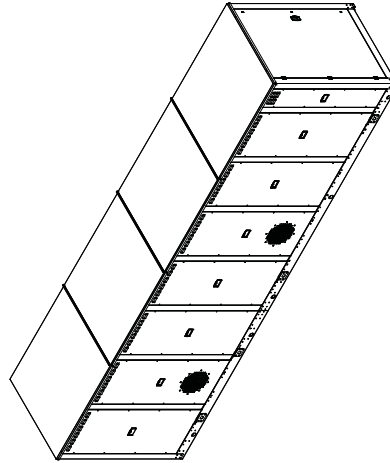
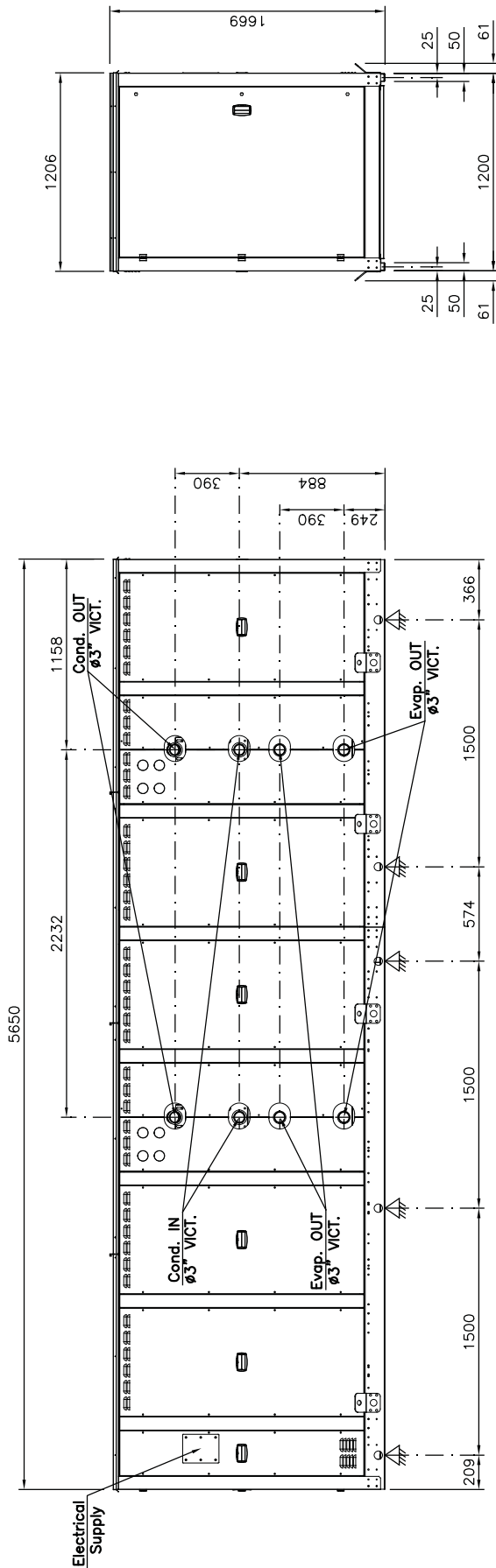

Model	Evap. conn.	Cond. conn.	Weight
RWS/PWS 2404 Kp	Ø3" Victaulik	Ø3" Victaulik	2534 Kg.
RWS/PWS 2904 Kp	Ø3" Victaulik	Ø3" Victaulik	2626 Kg.
RWS/PWS 3404 Kp	Ø3" Victaulik	Ø3" Victaulik	2818 Kg.



---

EMICON AC SPA

Via A. Volta, 49 ▪ cap 47014 ▪ Meldola (FC)  
Tel. +39 0543 495611 ▪ Fax +39 0543 495612  
emicon@emiconac.it ▪ www.emiconac.it

P.IVA e C.F. 03402390409 ▪ R.E.A. 299199

Les données techniques contenues dans cette documentation ont valeur indicative et ne constituent en aucun cas un engagement du fabricant.  
Le fabricant se réserve le droit d'apporter toute modification nécessaire à améliorer le produit.  
Les langues officielles pour tout document sont l'Italien et l'Anglais, toute autre langue doit être considérée à titre indicatif.

---